

Tournois de Bridge

les Simultanés du Roy René !



Saison
2026/2027

Après-midi
N°01

Jeudi 2 juillet 2026



Madame et Monsieur
DURAND & POSLOUX
Lannion - 15 mai 2025



Messieurs
LECCIA & DECHAUME
Marseille senior plus - 5 juin 2025

BRIDGE PLUS

Des donnes pédagogiques commentées par nos experts.

Jouez les mêmes donnes. Faites la différence !

RÉSULTATS

www.bridgeplus.com

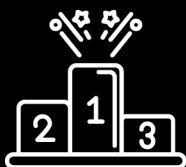

+33 2 41 37 04 74 - simultanes@bridgeplus.com



CHALLENGE ANNUEL

Chaque série récompensée
en bon voyages
(1000€ pour les premiers)
et plein d'autres cadeaux

<p>♠ D53 ♥ 752 ♦ 543 ♣ RD53</p> <p>♠ 97642 ♥ DV1086 ♦ 7 ♣ V7</p> <p>1</p> <p>♠ V10 ♥ 943 ♦ D962 ♣ 10982</p> <p>♠ AR8 ♥ AR ♦ ARV108 ♣ A64</p>	Sud	Ouest	Nord	Est
			—	—
	2 ♦	—	2 ♥	—
	2 SA	—	4 SA	—
	6 SA	—	—	—
<p><i>Entame</i> : ♥ Dame</p> <p><i>Par</i> : Sud 6SA +1</p>	<p><i>Enchères</i> ★★☆☆ <i>Jeu de la carte</i> ★☆☆</p>			

- 2♦ = Forcing de manche.
- 2♥ = Pas d'As ni 8 H ni deux Rois.
- 2SA = Au moins 24 H, régulier.
- 4SA = 6-7 H, enchère quantitative sur 2SA.

Le déclarant compte dix levées, l'affranchissement des Carreaux lui en apportera au moins deux, voire trois si la Dame est placée.

Après l'As de Cœur, Sud encaisse le Roi de Carreau (pour le cas de la Dame sèche), joue Trèfle pour le Roi puis Carreau vers le Valet. Il faut recommencer l'impasse : Trèfle pour la Dame et Carreau pour le 10 qui fait le plus. Treize levées bien méritées.

<p>♠ 532 ♥ 2 ♦ V102 ♣ D85432</p> <p>♠ V1094 ♥ V95 ♦ AR54 ♣ 107</p> <p>2</p> <p>♠ AR876 ♥ 1086 ♦ D76 ♣ R6</p> <p>♠ D ♥ ARD743 ♦ 983 ♣ AV9</p>	Sud	Ouest	Nord	Est
				1 ♠
	2 ♥	3 ♠	—	—
	—			
<p><i>Entame</i> : ♥ As</p> <p><i>Par</i> : Est 3♠ -1</p>	<p><i>Enchères</i> ★☆☆ <i>Jeu de la carte</i> ★★☆☆</p>			

- 2♥ = Cinq belles ou six cartes, 11 à 17 HL.
- 3♠ = Quatre atouts, 11-12 DH.

Après As et Roi de Cœur (Nord défusse), Sud espère que si son partenaire arrive à prendre la main pour jouer Trèfle, la défense fera trois Cœurs et deux Trèfles.

Comment aider Nord à trouver la bonne défense ?

Sud rejoue le 3 de Cœur obligeant Nord à couper. En même temps, la hauteur du Cœur joué est un appel de préférence pour le retour Trèfle, même si la vue du mort est éloquente. Nord retourne Trèfle, une de chute.

Si Sud joue la Dame de Cœur, Nord, dont les atouts sont inutiles, sait à la vue du mort qu'il n'y a qu'à Trèfle que la défense peut faire des levées (avant une défusse sur un Carreau). Il coupe la Dame et contre-attaque Trèfle. Moins un aussi, mais bravo aux Sud qui auront facilité la vie de leur partenaire, c'est une qualité rare et recherchée !

♠ DV1094
 ♥ 85
 ♦ R2
 ♣ DV87
 ♠ R52
 ♥ AR4
 ♦ AV84
 ♣ A96
 ♠ A
 ♥ V762
 ♦ 1093
 ♣ R5432
 ♠ 8763
 ♥ D1093
 ♦ D765
 ♣ 10



Entame : ♠ Dame
 Par : Ouest 3SA =

Sud	Ouest	Nord	Est
—	1 ♦	1 ♠	X
—	3 SA	—	—
—			

Enchères ★☆☆ Jeu de la carte ★★★☆☆

X = Spoutnik, au moins 8 HL, au moins quatre Cœurs.
 3SA = 18-19 H, un jeu régulier, au moins un arrêt à Pique. (Nord ayant au moins 8 HL, le camp possède les points de la manche.)

Sept levées sûres. Faut-il jouer sur les Trèfles ou sur les Carreaux pour en trouver d'autres ?
 Le partage 3-2 des Trèfles offre 68% de chances alors que la double impasse à Carreau 75%.
 C'est donc cette dernière qu'Ouest choisit.
 Le déclarant joue As de Pique et le 10 de Carreau laissé filer. Nord prend et continue Pique, pris par le Roi d'Ouest, qui monte au mort en jouant Trèfle pour le Roi et 9 de Carreau laissé filer.
 Neuf levées. Notons que le partage 4-1 des Trèfles fait échouer la ligne de jeu moins probable.



Avec Jean-Gilles Hervé

Hôtel & Spa Le Splendid 4*

Du 17 au 24 août

A partir de 1095 €

Bridge inclus

Demi-pension hors boissons

Ambiance Art Déco

cyrille@bridgeplus.com - 02.41.37.04.74



VOYAGE EN



Réservez ici

Grèce

Avec Jean-Gilles Hervé

Hôtel Cassandra Palace 5*

Du 22 au 29 septembre

A partir de 1145 €

Bridge inclus

Vols et transferts au départ de Paris

Demi-pension hors boissons

Les pieds dans l'eau

cyrille@bridgeplus.com - 02.41.37.04.74

♠ ADV54
♥ A96
♦ 843
♣ V7

♠ 76
♥ 8432
♦ A765
♣ A94

4

♠ 932
♥ 107
♦ 1092
♣ 108532

♠ R108
♥ RDV5
♦ RDV
♣ RD6

Entame : ♠ 2

Par : Nord 4♥ -1

	Sud	Ouest	Nord	Est
		1 ♠	—	—
X	—	—	2 ♥	—
2 ♠	—	—	3 ♦	—
4 ♥	—	—	—	—

Enchères ★★☆☆ Jeu de la carte ★★★

X = Contre de réveil, au moins 8 H, court à Pique, ou 14 H et plus toutes distributions.

2♥ = Quelques Cœurs. De 0 à 11 H.

2♠ = Au moins 14 H. Trop fort pour un soutien à 3♥ qui montrerait 14-18 H.

3♦ = Au moins quatre Carreaux dans une main non-minimum (sinon 3♥).

Après l'entame du 2 de Pique, Ouest visualise trois levées en défense : deux Piques et l'As de Cœur. D'après les enchères, il est peu probable qu'Est possède un As, en revanche une promotion d'atout est possible s'il possède le 10 de Cœur.

Ouest joue Valet, As puis petit Pique, prend de l'As dès que le déclarant joue Cœur, puis rejoue Pique, coupé du mort, surcoupé du 10 d'Est puis par la Dame de Sud, promouvant son 9 et faisant chuter le contrat grâce à ce brillant uppercut.

<p>♠ AV9 ♥ AD6 ♦ A73 ♣ D1065</p> <p>♠ D7543 ♥ 3 ♦ 10986 ♣ 742</p>	<p>♠ R2 ♥ 1098742 ♦ V52 ♣ 83</p>	Sud	Ouest	Nord	Est
				1 SA	—
		4 SA	—	6 SA	—
		—	—		
<p>Entame : ♥ 10</p> <p>Par : Nord 6SA =</p>		<p>Enchères ★☆☆ Jeu de la carte ★★☆☆</p>			

4SA = Quantitatif 16-17 HL.

6SA = Proposition acceptée avec une main maximum. Nord pourrait envisager de répondre 5♣, montrant une main maximum avec quatre cartes à Trèfle, mais, en tournoi par paires et avec un jeu 4-3-3-3, il est rentable de prendre le risque de jouer 6SA, qui rapporte plus.

Le déclarant compte une levée de Pique, trois levées de Cœur, trois levées de Carreau et quatre levées de Trèfle. La douzième levée ne peut provenir que des Piques, en espérant les honneurs partagés. Nord prend du mort, joue Pique vers le 9, pris par le Roi d'Est. Quand Nord reprend la main (au mort), il rejoue Pique vers le Valet qui fait la levée.

Douze levées grâce cette double impasse (75% de chances de gain).

A noter qu'en match par quatre, on préférera demander 6♣, qui gagne à 100% lorsque les atouts sont bien répartis grâce à une élimination et mise en main d'Est.

<p>♠ 9832 ♥ 987 ♦ D10943 ♣ 8</p> <p>♠ D106 ♥ AV102 ♦ 8 ♣ V10932</p>	<p>♠ AV54 ♥ RD654 ♦ 5 ♣ AD6</p>	Sud	Ouest	Nord	Est
				1 ♥	
		2 ♦	3 ♥	5 ♦	X
		—	—	—	
<p>Entame : ♦ 2</p> <p>Par : Sud 5♦ x -1</p>		<p>Enchères ★★☆☆ Jeu de la carte ★☆☆</p>			

2♦ = Six cartes ou cinq très belles, 11-17 HL.

3♥ = Quatre atouts, 11-12 DH.

N'oubliez pas de discuter avec votre partenaire pour décider d'adopter ou non cette convention.

5♦ = Barrage en vertu du probable fit onzième et de la vulnérabilité favorable.

X = Punitif, Est n'est pas certain de gagner un contrat au palier de 5.

Ouest entame l'As de Cœur et la défense encaisse un Cœur, un Pique et un Trèfle, moins un, 100 points pour Est-Ouest, qui en auraient marqué 620 à 4♥, quelle superbe défense !

Mais gare à la "crème renversée" si Est surenchérit à 5♥, il chutera d'un. Sauf si Sud joue autre chose qu'atout à la première levée.

<p>♠ A65 ♥ V87 ♦ AD103 ♣ R92</p> <p>♠ RDV87 ♥ 9 ♦ 984 ♣ AV75</p> <p>Entame : ♦ 2 Par : Est 3♥ -1</p>	<p>♠ 4 ♥ ARD10432 ♦ V76 ♣ 86</p> <p>7</p> <p>♠ 10932 ♥ 65 ♦ R52 ♣ D1043</p>	Sud	Ouest	Nord	Est
		—	—	1 ♦	3 ♥
		—	—	—	
		Enchères ★☆☆ Jeu de la carte ★☆☆			

3♥ = Sept beaux Cœurs dans une main faible.

En main à la Dame de Carreau au troisième tour de la couleur, Nord voit le danger des Piques du mort.

Il y a urgence à chercher à affranchir des levées tant que l'As de Pique n'est pas tombé. Ce ne peut être qu'à Trèfle. L'ouvreur contre-attaque courageusement d'un petit Trèfle, prometteur.

Le déclarant prend de l'As du mort, fait tomber les atouts, mais ne peut rien faire, il joue Pique vers le Roi, Nord prend de l'As et encaisse un Trèfle, moins un.

Mais égal sans difficulté sur un autre retour, l'affranchissement d'un Pique permettant la défausse d'un Trèfle perdant.

<p>♠ ARD109 ♥ 2 ♦ A982 ♣ 642</p> <p>♠ 4 ♥ RD8765 ♦ DV74 ♣ RV</p> <p>Entame : ♠ As Par : Ouest 5♥ =</p>	<p>♠ 86 ♥ AV1093 ♦ 5 ♣ AD1098</p> <p>8</p> <p>♠ V7532 ♥ 4 ♦ R1063 ♣ 753</p>	Sud	Ouest	Nord	Est
			1 ♥	1 ♠	4 ♣
		4 ♠	5 ♥	—	—
		—			
		Enchères ★★☆☆ Jeu de la carte ★☆☆			

4♣ = Enchère de super-rencontre, au moins cinq beaux Trèfles, au moins quatre Cœurs, et de quoi joue la manche (au moins 13 DH).

4♠ = Pour les jouer. Faible, comme ici, cinq atouts et un singleton, ou une main plus forte fittée à Pique.

5♥ = Pour les gagner avec six Cœurs, le singleton Pique et le complément à Trèfle.

Nord entame de l'As de Pique, Sud fournit le 2 en parité. Nord encaisse l'As de Carreau et rejoue Pique. Ouest coupe, ôte les atouts et défausse ses Carreaux restants sur les Trèfles du mort pour onze levées faciles.

Atout Pique, huit levées. Même contré cela ne ferait que 300 points pour Est-Ouest, bien jugé Ouest.

Le conseil du mois

Juillet 2026

Une erreur à éviter.

Nord	
♠	R D V 6
♥	D 6 5 2
♦	R V 3
♣	A V

Ouest	
♠	A 9 4 3
♥	A 9
♦	10 7 6
♣	R D 10 9



Est	
♠	8 5
♥	V 10 8
♦	8 5 4 2
♣	8 6 5 3

Sud	
♠	10 7 2
♥	R 7 4 3
♦	A D 9
♣	7 4 2

Match par Quatre

O	N	E	S
1♣	X	-	2♥
-	4♥	Fin	

Ce qui s'est passé.

Sur l'ouverture adverse de 1♣, Nord contre (bien meilleur que 1SA), Sud répond 2♥ (quatre cartes, 8-10 H) et Nord conclut à 4♥.

Ouest entame du Roi de Trèfle, Sud fournit l'As du mort et joue atout pour son Roi.

Ouest prend de l'As et Sud concède ensuite un Trèfle, un Pique et un autre atout. Une levée de chute.

Ce qui aurait dû se passer.

Avec un Pique et un Trèfle à perdre, Sud ne doit concéder qu'un seul atout. Les cartes intermédiaires faisant défaut, il n'existe qu'une solution gagnante, l'As second chez un adversaire. (S'il est sec, la défense fera deux levées d'atout, même si Sud « devine » et le fait tomber « dans le vide ».) Le maniement est simple, Cœur vers l'honneur situé derrière l'As puis, s'il fait la levée, petit des deux mains. Il faut donc localiser l'As d'atout, les enchères adverses vont être d'un grand secours !

Ayant 26 H dans son camp, Sud déduit de l'ouverture d'Ouest que ce dernier détient l'As de Cœur. En effet, s'il ne le détenait pas, Ouest n'aurait très certainement pas ouvert avec seulement 10 H.

Après l'As de Trèfle, Sud vient en main à Carreau et joue un petit Cœur. Si Ouest plonge de l'As, reprenant la main, Sud tire Roi et Dame de Cœur. S'il ne plonge pas, la Dame du mort fait la levée puis Sud joue un petit atout des deux mains et, reprenant la main, tire le Roi de Cœur. Dans les deux cas, il ne donne plus que l'As de Pique et totalise dix levées (sauf Trèfles répartis 6-2, Ouest promouvant un atout d'Est).

Principe : Les enchères adverses fournissent des informations. Sachez les décrypter et agir en conséquence.



♠ 653
 ♥ AR1098
 ♦ R84
 ♣ A4
 ♠ 742
 ♥ 75
 ♦ V7653
 ♣ D97
 ♠ ARV98
 ♥ 642
 ♦ D10
 ♣ RV5

♠ D10
 ♥ DV3
 ♦ A92
 ♣ 108632

Entame : ♠ As

Par : Nord 2♥ +2

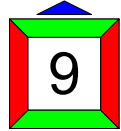

Sud	Ouest	Nord	Est
		1♥	1♠
2♥	—	—	—
Enchères ★☆☆ Jeu de la carte ★★★			

1♠ = De 8 à 17 H, au moins cinq cartes.

2♥ = 7-10 DH, avec le fit à Cœur.

Est entame Pique et contre-attaque atout, pour limiter les coupes du déclarant. Si Nord rejoue Pique pour ouvrir la coupe, il sera limité à neuf levées. Pas si mal, mais il peut mieux faire.

Le déclarant prend le retour atout en main et attaque les Trèfles. Il tire l'As et en rejoue.

Le retour atout est pris au mort et Trèfle coupé (pas de risque de surcoupe).

S'ils sont comme ici répartis 3-3, Nord enlève le dernier atout et défausse un Carreau et un Pique sur les deux Trèfles de longueur. Plus deux.

S'ils avaient été répartis 4-2, Nord monte au mort avec le dernier atout, coupe un Trèfle pour en affranchir un, et ira chercher la levée de longueur grâce à l'As de Carreau. Plus un seulement (comme si Nord n'avait pas cherché à faire dix levées, rien n'aurait été perdu).

♠ AV107
 ♥ A72
 ♦ 54
 ♣ R1074
 ♠ D86432
 ♥ 86
 ♦ R103
 ♣ 93
 ♠ R9
 ♥ V10953
 ♦ AD982
 ♣ 2

♠ 5
 ♥ RD4
 ♦ V76
 ♣ ADV865

Entame : ♦ 3

Par : Sud 5♣ =

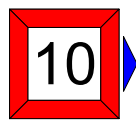

Sud	Ouest	Nord	Est
		—	—
1♣	—	1♠	2♣
3♣	—	3♥	—
4♣	—	5♣	—
—	—	—	—
Enchères ★★★ Jeu de la carte ★☆☆			

2♣ = Bicolore 5-5 rouge.

3♣ = Six jolis Trèfles, pas forcément une main très forte.

3♥ = Arrêt à Cœur avec un problème à Carreau, pour jouer 3SA.

4♣ = Rien à Carreau.

5♣ = Puisque 3SA est impossible, demandons la manche en mineure.

En main à l'As de Carreau, Est rejoue le 9 afin d'indiquer le retour Pique. Peine perdue, Sud est singleton.

Onze levées faciles pour le déclarant...

Mais seulement huit à Sans-Atout sur entame Carreau (ce que devrait faire Est, avec deux couleurs cinquièmes, il entame la plus belle).

♠ V872
 ♥ A62
 ♦ 742
 ♣ 972

♠ A105
 ♥ D973
 ♦ DV8
 ♣ AR10

♠ RD6
 ♥ 54
 ♦ A10963
 ♣ D54

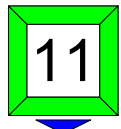

♠ 943
 ♥ RV108
 ♦ R5
 ♣ V863

Entame : ♠ 2
 Par : Ouest 3SA =

Sud	Ouest	Nord	Est
—	1 SA	—	3 SA
—	—	—	—

Enchères ★☆☆ Jeu de la carte ★★☆☆

3SA = De 9 à 15 H, régulier, sans majeure quatrième.

Le déclarant prend l'entame Pique du 10 et joue la Dame de Carreau laissée filer. Sud prend du Roi et fait le point.

Retourner Pique dans la couleur de l'entameur peut sembler le bon flanc, mais si Nord a l'As, Ouest fera onze levées (deux Piques, deux Cœurs, quatre Carreaux et trois Trèfles), mais le déclarant a affranchi ses Carreaux et aura certainement assez de levées.

Nord peut aider son partenaire en fournissant le 7 de Carreau, carte anormalement grosse, pour faire un appel de Smith, indiquant que sa couleur d'entame ne l'intéresse pas (Sud n'ayant pas d'honneur à fournir en troisième).

La meilleure chance de la défense pour trouver des levées alors est à Cœur, Sud contre-attaque du Valet. La défense s'y adjuge trois levées (le 9 d'Ouest arrêtera la couleur), juste fait.

Mais plus un sur une continuation à Pique, toute une différence en tournoi par paires.

♠ 9832
 ♥ V1032
 ♦ D108
 ♣ R3

♠ RD106
 ♥ A854
 ♦ 54
 ♣ D94

♠ AV
 ♥ R7
 ♦ A76
 ♣ AV10765

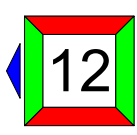

♠ 754
 ♥ D96
 ♦ RV932
 ♣ 82

Entame : ♦ 3
 Par : Est 3SA +4

Sud	Ouest	Nord	Est
—	—	—	1 ♣
—	1 ♥	—	2 SA
—	3 SA	—	—
—	—	—	—

Enchères ★☆☆ Jeu de la carte ★★☆☆

2SA = 18-19 H avec un jeu régulier. Certes, Est possède une main 6-3-2-2 de 17 H, mais la traiter comme une main régulière sera plus efficace.

Est envisagerait d'ouvrir d'1SA avec 15-16 H, mais ici sa main était trop forte.

Faut-il laisser passer l'entame à Carreau ou prendre au premier tour ?

Le déclarant compte huit levées de tête, les levées en plus ne peuvent provenir que des Trèfles. Si l'impasse Trèfle échoue, c'est Sud, long à Carreau, qui reprendra la main. Laisser passer est donc inutile, et même très néfaste en cas de réussite de l'impasse à Trèfle.

Est prend, monte au mort à Cœur et laisse filer le 9 de Trèfle. L'impasse réussit, treize levées.

Mais un laisser passer limiterait le déclarant à douze levées (et même onze s'il laissait passer deux fois).

<p>♠ D932 ♥ 9652 ♦ R87 ♣ D9</p> <p>♠ A4 ♥ 843 ♦ DV92 ♣ 10842</p> <p>♠ RV10765 ♥ D ♦ A104 ♣ 765</p>	<table border="1"> <thead> <tr> <th>Sud</th> <th>Ouest</th> <th>Nord</th> <th>Est</th> </tr> </thead> <tbody> <tr> <td colspan="2" style="background-color: #e0ffe0;"></td> <td>—</td> <td>2 ♠</td> </tr> <tr> <td>3 ♥</td> <td>—</td> <td>—</td> <td>—</td> </tr> </tbody> </table>				Sud	Ouest	Nord	Est			—	2 ♠	3 ♥	—	—	—
	Sud	Ouest	Nord	Est												
		—	2 ♠													
3 ♥	—	—	—													
<p>Entame : ♠ As</p> <p>Par : Sud 3 ♥ =</p>	<p>♠ 8 ♥ ARV107 ♦ 653 ♣ ARV3</p> <p>Enchères ★☆☆ Jeu de la carte ★★★☆☆</p>															

2♠ = Barrage avec six belles cartes.

3♥ = Cinq belles ou six cartes, 12-17 H.

Passé en Nord = Malgré quatre atouts et 7 H, la Dame de Pique est sans doute inutile, pas de singleton. En TPP, on ne pousse pas les manches.

Ayant entamé l'As de Pique, Ouest connaît, à la vue du mort, le singleton de Sud dans la couleur son partenaire ayant annoncé six cartes.

Est fournit le Valet, indiquant ainsi une préférence pour un retour dans la plus chère des couleurs restantes, ici, Carreau.

Ouest contre-attaque de la Dame de Carreau, réalisant trois levées dans la couleur, réduisant à égal, contre plus un sur une continuation à Pique (Sud enlève les atouts et défausse un Carreau du mort sur les Trèfles de sa main, ne pouvant en couper qu'un seul de la main courte).

Atout Pique, huit levées. Si Ouest surenchérit, Nord passe et Sud contre de réveil, montrant un jeu maximum avec une courte à Pique, que Nord transforme en punitif. 200 points pour un top.

<p>♠ V10973 ♥ V102 ♦ 1053 ♣ 63</p> <p>♠ ARD84 ♥ R864 ♦ 8 ♣ 972</p> <p>♠ 5 ♥ A973 ♦ AR7642 ♣ A8</p>	<table border="1"> <thead> <tr> <th>Sud</th> <th>Ouest</th> <th>Nord</th> <th>Est</th> </tr> </thead> <tbody> <tr> <td colspan="2" style="background-color: #e0ffe0;"></td> <td>—</td> <td>1 ♦</td> </tr> <tr> <td>2 ♣</td> <td>2 ♠</td> <td>—</td> <td>3 ♥</td> </tr> <tr> <td>—</td> <td>4 ♣</td> <td>—</td> <td>4 SA</td> </tr> <tr> <td>—</td> <td>5 ♥</td> <td>—</td> <td>6 ♥</td> </tr> <tr> <td>—</td> <td>—</td> <td>—</td> <td>—</td> </tr> </tbody> </table>				Sud	Ouest	Nord	Est			—	1 ♦	2 ♣	2 ♠	—	3 ♥	—	4 ♣	—	4 SA	—	5 ♥	—	6 ♥	—	—	—	—
	Sud	Ouest	Nord	Est																								
		—	1 ♦																									
2 ♣	2 ♠	—	3 ♥																									
—	4 ♣	—	4 SA																									
—	5 ♥	—	6 ♥																									
—	—	—	—																									
<p>Entame : ♣ Roi</p> <p>Par : Est 6 ♥ =</p>	<p>♠ 62 ♥ D5 ♦ DV9 ♣ RDV1054</p> <p>Enchères ★★★ Jeu de la carte ★★★☆☆</p>																											

2♣ = Six cartes ou cinq très belles, 11-17 HL. 2♠ = Naturel, au moins 11 HL, forcing.

3♥ = Bicolore cher, au moins cinq Carreaux et quatre Cœurs, au moins 16 HL.

4♣ = Trop fort pour 4♥, faux contrôle, rien d'autre ne convient. Fit Cœur agréé (4♦ avec fit Carreau)

4SA = Blackwood. Le fit à Cœur connu.

5♥ = Deux clés sans la Dame d'atout.

Pour réussir le contrat il est nécessaire que les atouts soient répartis 3-2.

Est prend de l'As de Trèfle, joue As et Roi de Pique pour défausser le Trèfle perdant, As de Carreau et Carreau coupé, Roi puis As de Cœur (ouf ils sont répartis 3-2), et Carreau coupé (pour le cas du partage 4-2, le plus fréquent).

La main d'Est est alors maîtresse (à un atout près), douze levées.

♠ ARD 104

♥ A9

♦ 7

♣ 86432

♠ 8632

♥ V10872

♦ D

♣ AR9

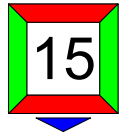

♠ V7

♥ R54

♦ ARV1082

♣ 75

♠ 95

♥ D63

♦ 96543

♣ DV10

Entame : ♠ Roi

Par : Ouest 2♥ =

Sud

Ouest

Nord

Est

—

—

1 ♠

2 ♦

—

2 ♥

—

—

—

Enchères ★★☆☆ Jeu de la carte ★★☆☆

2♦ = 11-17 HL, six cartes ou cinq très belles.

2♥ = Au moins cinq cartes de 8 à 11 H. Non-forcing après avoir passé d'entrée.

Sur l'entame du Roi de Pique (pour montrer un singleton annexe), Sud fournit le 9, montrant ainsi son doubleton.

Nord, ne voyant pas l'intérêt à jouer son singleton Carreau à la vue du mort, continue de l'As et de la Dame de Pique.

Si Ouest coupe petit du mort, Sud surcoupe du 6, et fera encore la Dame (si Ouest rentre en main pour jouer Cœur, Nord plonge pour rejouer Pique, et promouvoir la Dame devenue sèche).

Si Ouest coupe du Roi du mort, Sud défause. Le déclarant joue Cœur vers son Valet, Nord prend de l'As et donne un quatrième tour de Pique, Sud surcoupe du 6, huit levées.



SÉJOUR

Annon

Avec Jean-Gilles Hervé



Hôtel & Spa le Miramar 5*

Du 10 au 17 octobre

A partir de 1195 €

Bridge inclus

Demi-pension hors boissons

Le luxe relaxant

cyrille@bridgeplus.com - 02.41.37.04.74



SÉJOUR



Ile de Ré

Avec Bertrand Chamorin

Hôtel & Spa le Richelieu 5*

Du 2 au 9 novembre

A partir de 1375 €

Bridge inclus

Demi-pension hors boissons

Élégance marine

cyrille@bridgeplus.com - 02.41.37.04.74

♠ 97	♠ A65	♠ RDV843
♥ DV92	♥ AR6	♥ 103
♦ D93	♦ A82	♦ V74
♣ V976	♣ RD43	♣ 108

♠ 102	16
♥ 8754	
♦ R1065	
♣ A52	

Entame : ♠ **Roi**
 Par : Nord 3SA +1

	Sud	Ouest	Nord	Est
		—	2 SA	—
3 ♣		—	3 ♦	—
3 SA		—	—	—

Enchères ★☆☆ Jeu de la carte ★★★

3♣ = Stayman, au moins 4 H, au moins une majeure quatrième.

Nord prend au troisième tour de Pique, pour couper les communications, Ouest défausse un Cœur faute de mieux.

Le déclarant joue As de Carreau et Carreau vers le 10, manœuvre d'évite de l'adversaire dangereux. Ouest prend et en rejoue.

Nord encaisse les deux Carreaux, Ouest doit défausser une seconde fois.

Le pauvre se retrouve squeezé : S'il défausse un deuxième Cœur, le déclarant en fera un troisième. S'il défausse un Trèfle (ou s'il l'a défaussé plus tôt dans la donne), c'est le quatrième Trèfle de Nord qui lui offre la dixième levée.

<p style="text-align: center;">♠ ARDV75 ♥ R4 ♦ 73 ♣ R94</p> <div style="display: flex; justify-content: space-around; align-items: center;"> <div style="text-align: center;"> <p>♠ 832 ♥ DV107 ♦ V62 ♣ 862</p> </div> <div style="text-align: center;">  </div> <div style="text-align: center;"> <p>♠ 109 ♥ A93 ♦ A1098 ♣ DV103</p> </div> </div> <p style="text-align: center;">♠ 64 ♥ 8652 ♦ RD54 ♣ A75</p>	<table border="1" style="width: 100%; border-collapse: collapse; text-align: center;"> <thead> <tr> <th style="padding: 5px;">Sud</th> <th style="padding: 5px;">Ouest</th> <th style="padding: 5px;">Nord</th> <th style="padding: 5px;">Est</th> </tr> </thead> <tbody> <tr style="background-color: #e0f2f1;"> <td colspan="2" style="height: 20px;"></td> <td style="padding: 5px;">1 ♠</td> <td style="padding: 5px;">—</td> </tr> <tr> <td style="padding: 5px;">1 SA</td> <td style="padding: 5px;">—</td> <td style="padding: 5px;">3 ♠</td> <td style="padding: 5px;">—</td> </tr> <tr> <td style="padding: 5px;">4 ♠</td> <td style="padding: 5px;">—</td> <td style="padding: 5px;">—</td> <td style="padding: 5px;">—</td> </tr> </tbody> </table> <p style="font-size: small; text-align: center;">Enchères ★☆☆ Jeu de la carte ★★☆☆</p>	Sud	Ouest	Nord	Est			1 ♠	—	1 SA	—	3 ♠	—	4 ♠	—	—	—
Sud	Ouest	Nord	Est														
		1 ♠	—														
1 SA	—	3 ♠	—														
4 ♠	—	—	—														

3♠ = 15-17 H avec six cartes à Pique.
 4♠ = Le fit et 9 H, proposition acceptée.

Vous n'aurez aucun problème pour réaliser votre contrat si l'As de Cœur est en Ouest (perdant un Cœur, un Carreau et un Trèfle).

Si celui-ci est en Est, il reste un espoir, s'il possède également l'As de Carreau.

Il faut cumuler vos deux chances : Roi de Trèfle à l'entame, As de Pique (un seul tour pour garder les atouts comme entrée en main) et Carreau vers le Roi qui fait la levée.

Pique pour le Roi, un troisième tour de Pique pour faire tomber le dernier atout et Carreau vers la Dame. Est plonge et rejoue Trèfle. L'As du mort, la Dame de Carreau pour défausser un Trèfle et Cœur vers le Roi, pour tenter (en vain) la surlevée.

<p style="text-align: center;">♠ 2 ♥ A98 ♦ V10742 ♣ R1063</p> <div style="display: flex; justify-content: space-around; align-items: center;"> <div style="text-align: center;"> <p>♠ R54 ♥ RDV762 ♦ AR ♣ 94</p> </div> <div style="text-align: center;">  </div> <div style="text-align: center;"> <p>♠ A76 ♥ 1053 ♦ D96 ♣ D872</p> </div> </div> <p style="text-align: center;">♠ DV10983 ♥ 4 ♦ 853 ♣ AV5</p>	<table border="1" style="width: 100%; border-collapse: collapse; text-align: center;"> <thead> <tr> <th style="padding: 5px;">Sud</th> <th style="padding: 5px;">Ouest</th> <th style="padding: 5px;">Nord</th> <th style="padding: 5px;">Est</th> </tr> </thead> <tbody> <tr style="background-color: #e0f2f1;"> <td colspan="2" style="height: 20px;"></td> <td style="padding: 5px;">—</td> <td style="padding: 5px;">—</td> </tr> <tr> <td style="padding: 5px;">2 ♠</td> <td style="padding: 5px;">3 ♥</td> <td style="padding: 5px;">—</td> <td style="padding: 5px;">—</td> </tr> <tr> <td style="padding: 5px;">—</td> <td style="padding: 5px;">—</td> <td style="padding: 5px;">—</td> <td style="padding: 5px;">—</td> </tr> </tbody> </table> <p style="font-size: small; text-align: center;">Enchères ★☆☆ Jeu de la carte ★★☆☆</p>	Sud	Ouest	Nord	Est			—	—	2 ♠	3 ♥	—	—	—	—	—	—
Sud	Ouest	Nord	Est														
		—	—														
2 ♠	3 ♥	—	—														
—	—	—	—														

2♠ = 6-10 H, six belles cartes.
 3♥ = Six cartes ou cinq très belles, 12-17 H.
 Passe en Nord = Pas d'espoir de manche avec une main trop plate. Ouest n'a pas contré, sa main est limitée.

Ouest prend du Roi, encaisse As et Roi de Carreau et joue un petit Cœur.
 Nord prend impérativement de l'As et contre-attaque d'un petit Trèfle (prometteur), pour le Valet de son partenaire, qui rejoue Pique coupé, Trèfle pour l'As et Pique coupé.
 Moins un sur cet excellent flanc.
 Comment savoir que Sud prenait la main à Trèfle ? Sur les Carreaux, il a fourni le 3, puis le 5, ses plus petites cartes, préférence pour la couleur la moins chère, Trèfle.
 Si Nord ne plonge pas à Cœur, Ouest pourra défausser un Trèfle sur la Dame de Carreau.

<p>♠ AD 10 ♥ 543 ♦ D105 ♣ AV87</p> <p>♠ 82 ♥ R1076 ♦ V732 ♣ 642</p>	<p>♠ V9763 ♥ A92 ♦ 984 ♣ R5</p>	Sud	Ouest	Nord	Est
		1 SA	—	3 SA	—
<p>Entame : ♥ 6</p> <p>Par : Sud 3SA =</p>		<p>Enchères ★☆☆ Jeu de la carte ★★★</p>			

1SA = De 15 à 17 H avec un jeu régulier.

Ouest possède deux couleurs quatrièmes à l'entame, comme ses adversaires n'ont pas cherché de fit en majeure, il entame le 6 de Cœur.

Est prend de l'As et rejoue le 9 en pair-impair du résidu (Sud possède donc Dame-Valet au moins troisièmes dans la couleur). Pour garder les communications ouvertes avec son partenaire*, Ouest duque la Dame de Cœur.

Quand Est reprend la main au Roi de Trèfle, il lui reste encore un Cœur à renvoyer. Bien joué pour ce coup à blanc en flanc. Juste fait.

Sinon, dix levées pour Sud sous la forme de trois Trèfles, trois Piques, trois Carreaux et un Cœur.

*Il faut qu'Est possède trois Cœurs, s'il n'en avait que deux au départ, il ne peut pas en rejouer.

<p>♠ 53 ♥ 985 ♦ A2 ♣ D109852</p> <p>♠ 942 ♥ 76 ♦ D10843 ♣ A73</p>	<p>♠ AR ♥ ARV3 ♦ RV95 ♣ R64</p>	Sud	Ouest	Nord	Est
			—	—	2 ♣
<p>Entame : ♠ Dame</p> <p>Par : Est 3SA +2</p>		—	2 ♦	—	2 SA
		—	3 SA	—	—
		<p>Enchères ★☆☆ Jeu de la carte ★★★</p>			

2♣ = Fort indéterminé.

2♦ = Relais.

2SA = 22-23 H régulier.

Est prend l'entame de l'As de Pique et affranchit les Carreaux. Nord prend et continue Pique (un autre retour ne changerait rien).

Dix levées sont assurées, mais faut-il tenter l'impasse Cœur pour la onzième ? Il y a mieux et moins risqué.

Est encaisse deux tours de Trèfle et l'As de Cœur (avez-vous vu la défausse de Sud ?) et encaisse tous ses Carreaux.

Si Sud ne défausse qu'un Cœur (et donc trois Piques), Est le remet en main avec le 9 de Pique du mort, pour qu'il joue Cœur dans la fourchette. S'il défausse plus d'un Cœur, la Dame tombe sous As-Roi de Cœur.

<p>♠ RV864 ♥ RD109 ♦ 65 ♣ 73</p> <p>♠ A5 ♥ 5 ♦ ARDV9 ♣ RV1054</p>	 <p>♠ 97 ♥ V764 ♦ 43 ♣ AD986</p>	<p>♠ D1032 ♥ A832 ♦ 10872 ♣ 2</p>	<table border="1" style="width: 100%; border-collapse: collapse;"> <thead> <tr> <th>Sud</th> <th>Ouest</th> <th>Nord</th> <th>Est</th> </tr> </thead> <tbody> <tr> <td colspan="2" style="background-color: #e0ffe0;"></td> <td style="text-align: center;">—</td> <td style="text-align: center;">—</td> </tr> <tr> <td style="text-align: center;">—</td> <td style="text-align: center;">1 ♦</td> <td style="text-align: center;">—</td> <td style="text-align: center;">1 ♥</td> </tr> <tr> <td style="text-align: center;">—</td> <td style="text-align: center;">3 ♣</td> <td style="text-align: center;">—</td> <td style="text-align: center;">4 ♣</td> </tr> <tr> <td style="text-align: center;">—</td> <td style="text-align: center;">4 SA</td> <td style="text-align: center;">—</td> <td style="text-align: center;">5 ♦</td> </tr> <tr> <td style="text-align: center;">—</td> <td style="text-align: center;">6 ♣</td> <td style="text-align: center;">—</td> <td style="text-align: center;">—</td> </tr> </tbody> </table>	Sud	Ouest	Nord	Est			—	—	—	1 ♦	—	1 ♥	—	3 ♣	—	4 ♣	—	4 SA	—	5 ♦	—	6 ♣	—	—
Sud	Ouest	Nord	Est																								
		—	—																								
—	1 ♦	—	1 ♥																								
—	3 ♣	—	4 ♣																								
—	4 SA	—	5 ♦																								
—	6 ♣	—	—																								
<p>Entame : ♥ Roi</p> <p>Par : Ouest 6 ♣ =</p>			<p>Enchères ★★ ★ Jeu de la carte ★☆☆</p>																								

3♣ = Bicolore à saut, forcing de manche. Au moins 20 HL.

4♣ = Avec la distribution, la main vaut 11 DH, les 33 du chelem sont proches.

4SA = Blackwood, vous avez tous les contrôles.

5♦ = Une clé.

6♣ = Il manque une clé et il n'est pas possible de demander la Dame d'atout ou de s'arrêter, allons au petit chelem.

Ouest coupe le deuxième tour de Cœur, enlève les atouts et défausse le Pique perdant du mort sur un Carreau de sa main. Il ne reste plus qu'à couper le Pique perdant.

Douze levées faciles, avez-vous réussi à appeler cet excellent chelem avec seulement 25 H dans votre ligne ? Si oui, bravo !

<p>♠ AD4 ♥ 108 ♦ V1098 ♣ V642</p>	 <p>♠ 987 ♥ AR62 ♦ RD32 ♣ A5</p> <p>♠ 6 ♥ DV95 ♦ A754 ♣ D1097</p>	<p>♠ RV10532 ♥ 743 ♦ 6 ♣ R83</p>	<table border="1" style="width: 100%; border-collapse: collapse;"> <thead> <tr> <th>Sud</th> <th>Ouest</th> <th>Nord</th> <th>Est</th> </tr> </thead> <tbody> <tr> <td colspan="2" style="background-color: #e0ffe0;"></td> <td style="text-align: center;">—</td> <td style="text-align: center;">—</td> </tr> <tr> <td style="text-align: center;">2 ♠</td> <td style="text-align: center;">—</td> <td style="text-align: center;">4 ♠</td> <td style="text-align: center;">—</td> </tr> <tr> <td style="text-align: center;">—</td> <td style="text-align: center;">—</td> <td style="text-align: center;">—</td> <td style="text-align: center;">—</td> </tr> </tbody> </table>	Sud	Ouest	Nord	Est			—	—	2 ♠	—	4 ♠	—	—	—	—	—
Sud	Ouest	Nord	Est																
		—	—																
2 ♠	—	4 ♠	—																
—	—	—	—																
<p>Entame : ♦ Valet</p> <p>Par : Sud 4 ♠ =</p>			<p>Enchères ★☆☆ Jeu de la carte ★★★</p>																

2♠ = Deux faible, six belles cartes, 6-10 H.

4♠ = Conclusion logique, Sud ne pouvant pas avoir de quoi jouer le chelem.

Avec un Carreau perdant et peut-être deux atouts, il faut couper un Trèfle et défausser un Cœur sur le Roi de Carreau.

Que risque-t-il d'arriver ?

Le Roi de Carreau du mort est pris par l'As d'Est qui contre-attaque atout, Ouest prend de la Dame, tire l'As et en donne un troisième tour. C'en est fini de la coupe à Trèfle.

Il faut éviter de donner la main à Est. La solution s'impose, Sud fournit un petit Carreau sur l'entame. Si Est prend de l'As, deux défausses sont affranchies. Sinon, Sud pourra couper un Trèfle, puis jouer le Roi de Carreau pour expasser l'As et défausser un Cœur.

<p>♠ 10963 ♥ V98 ♦ D4 ♣ R732</p> <p>♠ D82 ♥ AD10763 ♦ 95 ♣ 94</p> <p>23</p> <p>♠ RV7 ♥ R54 ♦ 8762 ♣ AV5</p> <p>♠ A54 ♥ 2 ♦ ARV103 ♣ D1086</p>	Sud	Ouest	Nord	Est
	1 ♦	2 ♥	—	3 ♥
	—	—	—	
<p>Entame : ♦ Dame</p> <p>Par : Ouest 3 ♥ -1</p>	<p>Enchères ★☆☆ Jeu de la carte ★☆☆</p>			

2♥ = Six belles cartes, surtout vulnérable, faible, 6-10 H.

3♥ = Prolongation du barrage avec un fit neuvième.

Si Est ne le fait pas, Sud réveille par Contre, et Est surenchérit à 3♥ au deuxième tour.

Sud prend la Dame du Roi de Carreau (elle pourrait être sèche), encaisse l'As (tout le monde fournit), et rejoue le Valet.

Si Ouest coupe de l'As ou de la Dame, le Valet de Nord est promu, neuf levées.

S'il coupe d'un petit, Nord surcoupe du Valet, et la défense fera encore le Roi de Pique et un Trèfle, moins un.

Mais sans cette promotion d'atout, Ouest fait neuf levées, ne perdant que deux Carreaux, un Pique et un Trèfle.

<p>♠ AV73 ♥ V5 ♦ AV95 ♣ D62</p> <p>♠ 1065 ♥ A1097 ♦ 873 ♣ 974</p> <p>24</p> <p>♠ 982 ♥ RD ♦ 64 ♣ ARV1085</p> <p>♠ RD4 ♥ 86432 ♦ RD102 ♣ 3</p>	Sud	Ouest	Nord	Est
		—	1 ♦	2 ♣
	X	—	2 ♠	—
	3 ♦	—	—	—
<p>Entame : ♣ As</p> <p>Par : Nord 3 ♦ +1</p>	<p>Enchères ★★☆☆ Jeu de la carte ★☆☆</p>			

2♣ = Six cartes ou cinq très belles, 11-17 HL.

X = Spoutnik généralisé, au moins 8 H, au moins une majeure quatrième.

2♠ = Quatre Piques sans quatre Cœurs.

3♦ = 8-10 H avec le fit à Carreau (Nord en a au moins quatre puisqu'il n'a pas quatre Cœurs).

Est encaisse un Trèfle et attaque atout.

Il faut réaliser deux coupes pour arriver à dix levées. Neuf de Carreau, Trèfle coupé, Carreau pour l'As et Trèfle coupé, Pique pour le Valet, Valet de Carreau, Roi-Dame de Pique, on donne deux Cœurs et on termine avec un atout et l'As de Pique.

♠ A86
 ♥ 5
 ♦ ARV54
 ♣ 8754
 ♠ RV103
 ♥ R8
 ♦ 1076
 ♣ D1093
 ♠ D754
 ♥ ADV7
 ♦ D
 ♣ ARV6



♠ 92
 ♥ 1096432
 ♦ 9832
 ♣ 2

Entame : ♦ As
 Par : Ouest 4♠ =

Sud	Ouest	Nord	Est
		1 ♦	X
—	2 ♠	—	4 ♠
—	—	—	

Enchères ★★☆☆ Jeu de la carte ★★☆☆

X = D'appel, court à Carreau, au moins 12 H, un support pour les autres couleurs.
 2♠ = Exactement quatre cartes, 8-10 H.

Nord entame l'As de Carreau, sur lequel Sud fournit le 2.
 Le mort étant singleton Carreau il s'agit d'un appel de préférence dans la plus faible des couleurs restantes, ici, Trèfle.
 Sud ne peut pas avoir un honneur à Trèfle (et il y a As-Roi au mort), mais il peut y être singleton.
 Nord contre-attaque à Trèfle, le déclarant prend et joue atout.
 Nord plonge de l'As de Pique immédiatement car Sud n'a que deux atouts d'après les enchères pour rejouer Trèfle pour la coupe de son partenaire. Dix levées.
 Tout autre flanc permettrait à l'adversaire de faire onze levées.





Réservez ici

RÉVEILLON

Général

Avec Euriell Quéran et Michael Deprouw

Hôtel le Neptune 5*

Du 28 décembre au 6 janvier

A partir de **1495 €**

Bridge inclus

Demi-pension boissons incluses

Hors aérien - Soirées méchoui et langoustes

Dépayssant et ressourçant

cyrille@bridgeplus.com - 02.41.37.04.74



RÉVEILLON
Le Poulignien
 Avec Benoit Ribaut

 Réserver ici

Hôtel Westotel 4*

Du 28 décembre au 3 janvier

A partir de **1145 €**

Bridge inclus

Demi-pension boissons incluses

Une excursion incluse

Piscine en rooftop couverte

cyrille@bridgeplus.com - 02.41.37.04.74

- ♠ V2
 - ♥ 82
 - ♦ RV4
 - ♣ AR9863
 - ♠ R109
 - ♥ RD6
 - ♦ 9832
 - ♣ D74
 - ♠ A4
 - ♥ AV10975
 - ♦ AD107
 - ♣ 5
 - ♠ D87653
 - ♥ 43
 - ♦ 65
 - ♣ V102
- 26

Entame : ♣ Valet

Par : Est 4♥ +2

Sud	Ouest	Nord	Est
			1 ♥
—	2 ♥	3 ♣	4 ♥
—	—	—	

Enchères ★☆☆ Jeu de la carte ★★☆☆

3♣ = Six cartes ou cinq très belles, un valeur d'ouverture.

Est coupe le deuxième tour de Trèfle, et enlève les atouts en deux tours en finissant au mort.

Pourquoi finir au mort ? Car il faut manier les Carreaux en partant de la main d'Ouest.

Avec Roi et Valet manquants, il faut faire la double impasse. Le bon maniement est de commencer par l'impasse au plus petit honneur.

Le 9 de Carreau laissé filer fait la levée (Nord a intérêt à fournir un petit en second pour ne pas aider le déclarant), il n'y a plus qu'à recommencer l'impasse pour réaliser douze levées.

Mais seulement onze si Est a commencé par Carreau vers la Dame, il ne pourra plus éviter d'en perdre un.

<p>♠ RD 1087 ♥ 74 ♦ 4 ♣ AR764</p> <p>♠ 43 ♥ RV983 ♦ AV107 ♣ 85</p> <p>♠ V92 ♥ A2 ♦ 98632 ♣ 932</p> <p>♠ A65 ♥ D1065 ♦ RD5 ♣ DV10</p>	<p>Sud Ouest Nord Est</p>				<p>Sud Ouest Nord Est</p>						
	<p>1 ♣</p> <p>2 ♠</p> <p>—</p>	<p>1 ♥</p> <p>—</p> <p>—</p>	<p>1 ♠</p> <p>4 ♠</p> <p>—</p>	<p>—</p> <p>—</p> <p>—</p>	<p>1 ♣</p> <p>1 SA</p> <p>2 ♠</p> <p>—</p>	<p>1 ♥</p> <p>—</p> <p>—</p>	<p>1 ♠</p> <p>2 ♥</p> <p>4 ♠</p> <p>—</p>	<p>—</p> <p>—</p> <p>—</p>			
<p>Entame : ♥ A</p> <p>Nord 4 ♠ -1</p>				<p>Enchères ★★☆☆ Jeu de la carte ★★☆☆</p>							

1♠ = Au moins cinq cartes si vous jouez la collante, sinon au moins quatre.

2♥ (séquence 2) = Si vous ne jouez pas la collante, cue-bid, pour retrouver le fit 5-3 à Pique.

En main au deuxième tour de Cœur, Ouest a l'intention d'en rejouer pour faire couper son partenaire et promouvoir une levée d'atout. Mais avant cela, il encaisse l'As de Carreau, sans quoi le déclarant ne perdrait plus de levée dans cette couleur (si Ouest joue le Roi de Cœur, Nord coupe maître, tire deux tours d'atout et défausse son Carreau sur la Dame de Cœur, s'il joue un petit Cœur, Nord défausse de suite son Carreau perdant).

Après l'As de Carreau, Est rejoue Cœur, si Nord coupe maître, le Valet d'Est fera une levée plus tard, si le déclarant coupe petit (ou ne coupe pas), Est (sur)coupe.

A retenir : Encaissez vos levées maîtresses avant de tenter une promotion d'atout.

<p>♠ AD93 ♥ R4 ♦ 10875 ♣ R76</p> <p>♠ RV4 ♥ D986 ♦ D63 ♣ D53</p> <p>♠ 76 ♥ V53 ♦ R42 ♣ V10942</p> <p>♠ 10852 ♥ A1072 ♦ AV9 ♣ A8</p>	<p>Sud Ouest Nord Est</p>						
	<p>—</p> <p>1 ♥</p> <p>4 ♠</p>	<p>—</p> <p>—</p> <p>—</p>	<p>1 ♦</p> <p>1 ♠</p> <p>—</p>	<p>—</p> <p>—</p> <p>—</p>			
<p>Entame : ♣ Valet</p> <p>Par : Nord 4 ♠ +2</p>				<p>Enchères ★☆☆ Jeu de la carte ★★☆☆</p>			

4♠ = De 13 à 15 DH avec quatre cartes à Pique. (Avec une main plus forte, Sud commence par une quatrième forcing.)

Beaucoup d'impasses à faire, il faut ôter les atouts en en perdant le moins possible et affranchir les Carreaux.

Nord prend de l'As de Trèfle et commence par laisser filer le 8 de Pique (avec deux honneurs manquants, il commence par l'impasse à l'honneur le plus faible). Quand celui-ci fait la levée (Ouest n'a pas intérêt à plonger en second, ce qui faciliterait la vie du déclarant), Nord rejoue Pique vers la Dame, et l'As de Pique.

Carreau vers le 9, pris par la Dame d'Ouest qui rejoue Trèfle. Le Roi de Nord, et Carreau vers le Valet qui fait la levée. Ceux-ci étant répartis 3-3, le dernier Carreau de Nord est maître et le Trèfle perdant sera coupé. Douze levées puisque tout marchait !

<p>♠ V94 ♥ A85 ♦ 963 ♣ 9843</p> <p>♠ 83 ♥ DV1042 ♦ D875 ♣ RD</p>	<p>♠ R752 ♥ 93 ♦ V104 ♣ AV106</p>	<table border="1"> <thead> <tr> <th>Sud</th> <th>Ouest</th> <th>Nord</th> <th>Est</th> </tr> </thead> <tbody> <tr> <td colspan="2" style="background-color: #e0ffe0;"></td> <td>—</td> <td>—</td> </tr> <tr> <td>1 SA</td> <td>—</td> <td>—</td> <td>—</td> </tr> </tbody> </table>				Sud	Ouest	Nord	Est			—	—	1 SA	—	—	—
		Sud	Ouest	Nord	Est												
		—	—														
1 SA	—	—	—														
<p>Entame : ♥ Dame</p> <p>Par : Sud 1SA +1</p>	<p>♠ AD106 ♥ R76 ♦ AR2 ♣ 752</p>	<p>Enchères ★☆☆ Jeu de la carte ★☆☆</p>															

1SA = De 15 à 17 H avec une main régulière.

Cinq levées sûres pour Sud. Pour en trouver d'autres, il faut affranchir les Piques. Cependant l'As de Cœur est la seule remontée au mort. L'impasse Pique (si elle marche) doit être faite trois fois s'ils sont répartis 4-2.

Le bon maniement ? Le déclarant part du 9 de Pique du mort, si il fait la levée, il rejoue le Valet laissé filer. Il est encore au mort après ces deux premiers tours de Pique pour jouer Pique vers la Dame et y faire quatre levées. Plus un.

Vérifiez par vous même que si Sud part du Valet de Pique du mort, il ne pourra plus faire quatre plis (Est ne couvre pas au premier tour et Sud se retrouvera forcément en main après le deuxième tour de Pique, n'ayant plus de carte en dessous du 9 - et s'il jette le 10 sous le Valet, c'est le 7 d'Est qui sera maître au quatrième tour en couvrant le 9).

<p>♠ A82 ♥ 1032 ♦ D109 ♣ D1092</p> <p>♠ V53 ♥ DV85 ♦ AR3 ♣ V54</p>	<p>♠ 764 ♥ AR7 ♦ V8764 ♣ AR</p>	<table border="1"> <thead> <tr> <th>Sud</th> <th>Ouest</th> <th>Nord</th> <th>Est</th> </tr> </thead> <tbody> <tr> <td colspan="3" style="background-color: #e0ffe0;"></td> <td>1 SA</td> </tr> <tr> <td>—</td> <td>3 SA</td> <td>—</td> <td>—</td> </tr> <tr> <td>—</td> <td></td> <td></td> <td></td> </tr> </tbody> </table>				Sud	Ouest	Nord	Est				1 SA	—	3 SA	—	—	—			
		Sud	Ouest	Nord	Est																
			1 SA																		
—	3 SA	—	—																		
—																					
<p>Entame : ♠ Dame</p> <p>Par : Est 3SA =</p>	<p>♠ RD109 ♥ 964 ♦ 52 ♣ 8763</p>	<p>Enchères ★☆☆ Jeu de la carte ★★</p>																			

3SA = Pas de Stayman avec une distribution 4-3-3-3.

L'entame du Roi promettant une séquence de trois cartes et une couleur cinquième, Sud entame la Dame. Nord appelle avec le 8 ou le 2, selon son système (la présence du Valet au mort éclaire la défense), l'entameur rejoue un petit pour l'As et la défense encaisse les quatre premiers Piques (Est défausse un Carreau du mort et de sa main) et joue Carreau (pour ne rien donner).

Est n'a que huit levées, comment trouver la neuvième ?

S'il commence par tirer As et Roi de Carreau (espérant la Dame seconde, il n'aura pas d'autre chance). Est prend de l'As de Carreau, encaisse l'As de Trèfle et tire quatre Cœurs.

Nord (qui avait jeté un Trèfle) doit défausser. S'il jette un Carreau, Est débloque le Roi (le Valet est maître) et rentre à Trèfle pour encaisser le dernier Carreau. Si Nord jette un deuxième Trèfle, Est débloque le Roi de Trèfle et monte au mort à Carreau pour encaisser le Valet.

<p>♠ R74 ♥ A9652 ♦ R6 ♣ D85</p> <p>♠ V853 ♥ 87 ♦ DV1073 ♣ R10</p> <p>Entame : ♦ D Sud 4♥ +1</p>	<p>♠ 1092 ♥ D ♦ 9842 ♣ A9632</p> <p>♠ AD6 ♥ RV1043 ♦ A5 ♣ V74</p>	<p>♠ R74 ♥ A9652 ♦ R6 ♣ D85</p>	<p>♠ 1092 ♥ D ♦ 9842 ♣ A9632</p>	<p>♠ 1092 ♥ D ♦ 9842 ♣ A9632</p>	<p>♠ 1092 ♥ D ♦ 9842 ♣ A9632</p>	<p>♠ 1092 ♥ D ♦ 9842 ♣ A9632</p>	<p>♠ 1092 ♥ D ♦ 9842 ♣ A9632</p>	<p>♠ 1092 ♥ D ♦ 9842 ♣ A9632</p>	<p>♠ 1092 ♥ D ♦ 9842 ♣ A9632</p>	<p>♠ 1092 ♥ D ♦ 9842 ♣ A9632</p>	<p>♠ 1092 ♥ D ♦ 9842 ♣ A9632</p>	
		<p>Sud Owest Nord Est</p>	<p>Sud Owest Nord Est</p>	<p>Sud Owest Nord Est</p>	<p>Sud Owest Nord Est</p>	<p>Sud Owest Nord Est</p>	<p>Sud Owest Nord Est</p>	<p>Sud Owest Nord Est</p>	<p>Sud Owest Nord Est</p>	<p>Sud Owest Nord Est</p>	<p>Sud Owest Nord Est</p>	<p>Sud Owest Nord Est</p>
		<p>1 SA — 2 ♦ —</p> <p>2 ♥ — 3 SA —</p> <p>4 ♥ — — —</p>	<p>1 ♥ — 2 ♣ —</p> <p>2 SA — 4 ♥ —</p> <p>— — — —</p>	<p>1 SA — 2 ♦ —</p> <p>2 ♥ — 3 SA —</p> <p>4 ♥ — — —</p>	<p>1 ♥ — 2 ♣ —</p> <p>2 SA — 4 ♥ —</p> <p>— — — —</p>	<p>1 SA — 2 ♦ —</p> <p>2 ♥ — 3 SA —</p> <p>4 ♥ — — —</p>	<p>1 ♥ — 2 ♣ —</p> <p>2 SA — 4 ♥ —</p> <p>— — — —</p>	<p>1 SA — 2 ♦ —</p> <p>2 ♥ — 3 SA —</p> <p>4 ♥ — — —</p>	<p>1 ♥ — 2 ♣ —</p> <p>2 SA — 4 ♥ —</p> <p>— — — —</p>	<p>1 SA — 2 ♦ —</p> <p>2 ♥ — 3 SA —</p> <p>4 ♥ — — —</p>	<p>1 ♥ — 2 ♣ —</p> <p>2 SA — 4 ♥ —</p> <p>— — — —</p>	<p>1 SA — 2 ♦ —</p> <p>2 ♥ — 3 SA —</p> <p>4 ♥ — — —</p>
<p>Enchères ★☆☆ Jeu de la carte ★★★</p>												

1SA = Si vous acceptez d'ouvrir avec une majeure cinquième.

Séquence 2 : 2SA = 15-17 H, régulier, arrêts Carreau et Pique.

Dix levées sûres. La seule chance de faire une onzième levée est de ne perdre que deux Trèfles. Espérons soit As-Roi dans la même main (forcément en Est car sinon Ouest aurait entamé dans la couleur), soit un jeu d'élimination puisque vous possédez des jeux miroir.

Prenez l'entame Carreau du Roi, purgez les atouts, encaissez vos trois levées de Pique, l'As de Carreau et jouez Trèfle pour le Valet. Ouest prend de l'As et rejoue le 10.

Ne couvrez surtout pas, espérez la répartition 5-2 et votre adversaire devra rejouer en coupe et défausse au prochain tour, si ouest reste en main, on affranchira la Dame s'il prend de l'As.

<p>♠ V1072 ♥ 1054 ♦ D843 ♣ D10</p> <p>♠ 8643 ♥ R8 ♦ R76 ♣ 9632</p> <p>Entame : ♥ 6 Par : Est 3SA +2</p>	<p>♠ AR ♥ D92 ♦ AV1095 ♣ AR7</p> <p>♠ D95 ♥ AV763 ♦ 2 ♣ V854</p>	<p>♠ V1072 ♥ 1054 ♦ D843 ♣ D10</p>	<p>♠ AR ♥ D92 ♦ AV1095 ♣ AR7</p>	<p>♠ V1072 ♥ 1054 ♦ D843 ♣ D10</p>	<p>♠ AR ♥ D92 ♦ AV1095 ♣ AR7</p>	<p>♠ V1072 ♥ 1054 ♦ D843 ♣ D10</p>	<p>♠ AR ♥ D92 ♦ AV1095 ♣ AR7</p>	<p>♠ V1072 ♥ 1054 ♦ D843 ♣ D10</p>	<p>♠ AR ♥ D92 ♦ AV1095 ♣ AR7</p>	<p>♠ V1072 ♥ 1054 ♦ D843 ♣ D10</p>	<p>♠ AR ♥ D92 ♦ AV1095 ♣ AR7</p>	
		<p>Sud Owest Nord Est</p>	<p>Sud Owest Nord Est</p>	<p>Sud Owest Nord Est</p>	<p>Sud Owest Nord Est</p>	<p>Sud Owest Nord Est</p>	<p>Sud Owest Nord Est</p>	<p>Sud Owest Nord Est</p>	<p>Sud Owest Nord Est</p>	<p>Sud Owest Nord Est</p>	<p>Sud Owest Nord Est</p>	<p>Sud Owest Nord Est</p>
		<p>— — — 2 SA</p> <p>— 3 ♣ — 3 ♦</p> <p>— 3 SA — —</p> <p>— — — —</p>	<p>— — — 2 SA</p> <p>— 3 ♣ — 3 ♦</p> <p>— 3 SA — —</p> <p>— — — —</p>	<p>— — — 2 SA</p> <p>— 3 ♣ — 3 ♦</p> <p>— 3 SA — —</p> <p>— — — —</p>	<p>— — — 2 SA</p> <p>— 3 ♣ — 3 ♦</p> <p>— 3 SA — —</p> <p>— — — —</p>	<p>— — — 2 SA</p> <p>— 3 ♣ — 3 ♦</p> <p>— 3 SA — —</p> <p>— — — —</p>	<p>— — — 2 SA</p> <p>— 3 ♣ — 3 ♦</p> <p>— 3 SA — —</p> <p>— — — —</p>	<p>— — — 2 SA</p> <p>— 3 ♣ — 3 ♦</p> <p>— 3 SA — —</p> <p>— — — —</p>	<p>— — — 2 SA</p> <p>— 3 ♣ — 3 ♦</p> <p>— 3 SA — —</p> <p>— — — —</p>	<p>— — — 2 SA</p> <p>— 3 ♣ — 3 ♦</p> <p>— 3 SA — —</p> <p>— — — —</p>	<p>— — — 2 SA</p> <p>— 3 ♣ — 3 ♦</p> <p>— 3 SA — —</p> <p>— — — —</p>	<p>— — — 2 SA</p> <p>— 3 ♣ — 3 ♦</p> <p>— 3 SA — —</p> <p>— — — —</p>
<p>Enchères ★☆☆ Jeu de la carte ★★★</p>												

3♣ = Stayman, au moins 4 H, au moins une majeure quatrième.

Afin de garder un arrêt dans la couleur si l'As de Cœur est en Sud, jouez le Roi du mort à l'entame. Celui-ci restant maître, il faut éviter de donner la main à Nord, l'adversaire dangereux.

Vous allez faire l'impasse à la Dame de Carreau contre Nord.

Mais attention aux communications, s'ils sont 4-1, vous devez faire l'impasse deux fois.

Carreau pour le Valet (sans coup de sonde), Carreau pour le Roi et Carreau vers le 10. Dix levées récompensent cet excellent maniement. Le mauvais cas est la Dame sèche en Sud, mais c'est quatre fois moins probable que de trouver la Dame quatrième en Nord.

Et après les dix levées ? Ce n'est pas fini ! Après avoir tiré ses plis, Est joue As et Roi, Trèfle et "au cas où", si Sud n'a pas asséché son As de Cœur, il devra "rendre" la Dame. Et s'il l'avait asséchée sur le défilé des Carreaux ? Petit Cœur des deux mains, la Dame est affranchie. Plus deux.

♠ R94
 ♥ AD10975
 ♦ A6
 ♣ 63

♠ A85
 ♥ 8
 ♦ 832
 ♣ ARV1092

♠ V1073
 ♥ 643
 ♦ R1094
 ♣ D5

♠ D62
 ♥ RV2
 ♦ DV75
 ♣ 874

Entame : ♣ Dame
 Par : NS 3♥ =

Sud	Ouest	Nord	Est
		1♥	—
2♥	3♣	3♥	—
—	—		

♠ D932
 ♥ AD
 ♦ RV102
 ♣ V92

♠ 764
 ♥ R932
 ♦ 943
 ♣ R43

♠ A5
 ♥ 107654
 ♦ A65
 ♣ A65

♠ RV108
 ♥ V8
 ♦ D87
 ♣ D1087

Entame : ♥ 3
 Par : NS 3♠ =

Sud	Ouest	Nord	Est
			1♥
—	2♥	X	—
3♠	—	—	—

♠ R9764
 ♥ 87
 ♦ 9842
 ♣ 76

♠ DV3
 ♥ RV109432
 ♦ R10
 ♣ 10

♠ A2
 ♥ 65
 ♦ V753
 ♣ AR984

♠ 1085
 ♥ AD
 ♦ AD6
 ♣ DV532

Entame : ♣ 7
 Par : EO 4♥ +1

Sud	Ouest	Nord	Est
1 SA	3♥	—	4♥
—	—	—	

♠ AD1094
 ♥ R3
 ♦ 10654
 ♣ 97

♠ R873
 ♥ D1082
 ♦ D2
 ♣ 1052

♠ 65
 ♥ V974
 ♦ AR
 ♣ ADV86

♠ V2
 ♥ A65
 ♦ V9873
 ♣ R43

Entame : ♦ 7
 Par : EO 1SA -1

Sud	Ouest	Nord	Est
		—	1 SA
—	—	—	

	<p>♠ RV1094 ♥ R ♦ R96 ♣ D987</p> <p>♠ — ♥ AD8765 ♦ V84 ♣ A642</p>		<table border="1" style="width: 100%; border-collapse: collapse;"> <thead> <tr> <th>Sud</th> <th>Ouest</th> <th>Nord</th> <th>Est</th> </tr> </thead> <tbody> <tr> <td colspan="2" style="background-color: #e0ffe0;"></td> <td>1 ♠</td> <td>—</td> </tr> <tr> <td>2 ♦</td> <td>2 ♥</td> <td>—</td> <td>—</td> </tr> <tr> <td>3 ♠</td> <td>—</td> <td>4 ♠</td> <td>—</td> </tr> <tr> <td>—</td> <td>—</td> <td>—</td> <td>—</td> </tr> </tbody> </table>	Sud	Ouest	Nord	Est			1 ♠	—	2 ♦	2 ♥	—	—	3 ♠	—	4 ♠	—	—	—	—	—
Sud	Ouest	Nord	Est																				
		1 ♠	—																				
2 ♦	2 ♥	—	—																				
3 ♠	—	4 ♠	—																				
—	—	—	—																				
<p>Entame : ♥ 10 Par : NS 4 ♠ +2</p>	<p>♠ A8765 ♥ V943 ♦ AD75 ♣ —</p> <p>37</p> <p>♠ D32 ♥ 102 ♦ 1032 ♣ RV1053</p>																						

	<p>♠ 109832 ♥ 963 ♦ AV ♣ A75</p> <p>♠ AD654 ♥ AD105 ♦ D83 ♣ D</p>		<table border="1" style="width: 100%; border-collapse: collapse;"> <thead> <tr> <th>Sud</th> <th>Ouest</th> <th>Nord</th> <th>Est</th> </tr> </thead> <tbody> <tr> <td colspan="2" style="background-color: #e0ffe0;"></td> <td>—</td> <td>—</td> </tr> <tr> <td>—</td> <td>1 ♠</td> <td>—</td> <td>1 SA</td> </tr> <tr> <td>—</td> <td>2 ♥</td> <td>—</td> <td>—</td> </tr> <tr> <td>—</td> <td>—</td> <td>—</td> <td>—</td> </tr> </tbody> </table>	Sud	Ouest	Nord	Est			—	—	—	1 ♠	—	1 SA	—	2 ♥	—	—	—	—	—	—
Sud	Ouest	Nord	Est																				
		—	—																				
—	1 ♠	—	1 SA																				
—	2 ♥	—	—																				
—	—	—	—																				
<p>Entame : ♥ 3 Par : EO 2 ♥ +3</p>	<p>♠ RV7 ♥ R82 ♦ 952 ♣ 10432</p> <p>38</p> <p>♠ — ♥ V74 ♦ R10764 ♣ RV986</p>																						

	<p>♠ V1053 ♥ D54 ♦ 7 ♣ RD864</p> <p>♠ RD2 ♥ 1072 ♦ RDV532 ♣ 3</p>		<table border="1" style="width: 100%; border-collapse: collapse;"> <thead> <tr> <th>Sud</th> <th>Ouest</th> <th>Nord</th> <th>Est</th> </tr> </thead> <tbody> <tr> <td>—</td> <td>1 ♦</td> <td>—</td> <td>1 ♥</td> </tr> <tr> <td>—</td> <td>2 ♦</td> <td>—</td> <td>2 ♠</td> </tr> <tr> <td>—</td> <td>3 ♥</td> <td>—</td> <td>4 ♥</td> </tr> <tr> <td>—</td> <td>—</td> <td>—</td> <td>—</td> </tr> </tbody> </table>	Sud	Ouest	Nord	Est	—	1 ♦	—	1 ♥	—	2 ♦	—	2 ♠	—	3 ♥	—	4 ♥	—	—	—	—
Sud	Ouest	Nord	Est																				
—	1 ♦	—	1 ♥																				
—	2 ♦	—	2 ♠																				
—	3 ♥	—	4 ♥																				
—	—	—	—																				
<p>Entame : ♣ Valet Par : EO 4 ♥ +1</p>	<p>♠ 986 ♥ V9 ♦ A1098 ♣ V1072</p> <p>39</p> <p>♠ A74 ♥ AR863 ♦ 64 ♣ A95</p>																						

	<p>♠ 6 ♥ A3 ♦ V106542 ♣ AR96</p> <p>♠ RV9 ♥ V642 ♦ R3 ♣ D853</p>		<table border="1" style="width: 100%; border-collapse: collapse;"> <thead> <tr> <th>Sud</th> <th>Ouest</th> <th>Nord</th> <th>Est</th> </tr> </thead> <tbody> <tr> <td colspan="2" style="background-color: #e0ffe0;"></td> <td>1 ♦</td> <td>—</td> </tr> <tr> <td>1 ♠</td> <td>—</td> <td>2 ♣</td> <td>—</td> </tr> <tr> <td>2 ♠</td> <td>—</td> <td>—</td> <td>—</td> </tr> </tbody> </table>	Sud	Ouest	Nord	Est			1 ♦	—	1 ♠	—	2 ♣	—	2 ♠	—	—	—
Sud	Ouest	Nord	Est																
		1 ♦	—																
1 ♠	—	2 ♣	—																
2 ♠	—	—	—																
<p>Entame : ♥ 4 Par : NS 2 ♠ =</p>	<p>♠ D1075432 ♥ D108 ♦ D7 ♣ 7</p> <p>40</p> <p>♠ A8 ♥ R975 ♦ A98 ♣ V1042</p>																		

Restons CONNECTÉS

Suivez nous sur nos réseaux sociaux

Inspiration, bons plan, nouveautés, coulisses....

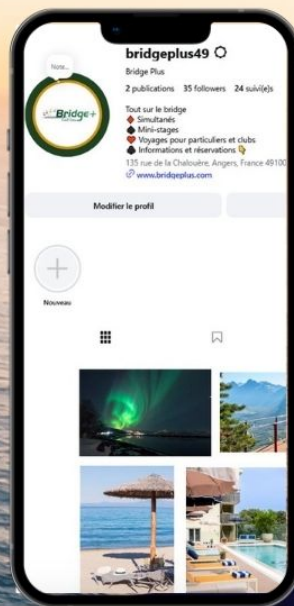

BONS PLANS EXCLUSIFS
OFFRES PRIVILÈGES
IDÉES DE VOYAGES
*directement dans
votre boîte mail*

Et pour encore plus d'exclusivité ...
INSCRIVEZ-VOUS À NOTRE NEWSLETTER !



www.bridgeplus.com

Recevez nos **meilleures offres**,
nos conseils voyage et soyez les
premiers informés de nos
nouveautés !



Merci de faire partie de l'aventure