



les
Simultanés
du Roy René

Saison 2024 - 2025

Jeudi 5 septembre 2024

Après-midi - N° 11



5^{ème} Festival des Simultanés

Du 2 au 29 septembre 2024

Points d'experts offerts & doublés

Un challenge individuel

De nombreux lots & 2 voyages à gagner



Les autres Roy René du Festival :

Retrouvez tous les clubs inscrits sur notre site : www.bridgeplus.com

Mardi 10 septembre - Mardi 17 septembre (soir)

Jeudi 19 septembre - Lundi 23 septembre - Mercredi 25 septembre

Résultats : www.bridgeplus.com

Des donnes commentées

Vos réactions

Des experts en « live »

...

<p>♠ 732 ♥ V932 ♦ 842 ♣ A32</p> <p>♠ AD109 ♥ RD104 ♦ AR7 ♣ 65</p> <p>♠ RV85 ♥ A6 ♦ DV109 ♣ RV4</p> <p>♠ 64 ♥ 875 ♦ 653 ♣ D10987</p>				
	Sud	Ouest	Nord	Est
	—	2 ♣	—	1 SA
	—	3 ♥	—	2 ♠
	—	4 SA	—	4 ♣
—	6 ♠	—	5 ♥	
—		—	—	
<p>Entame : ♣ 10</p> <p>Par : Est 6 ♠ =</p>		<p>Enchères ★★☆☆ Jeu de la carte ★☆☆</p>		

3♥ = Fitté Pique dans un jeu fort, enchère artificielle qui ne promet rien à Cœur.

4♣ = Contrôle.

5♥ = Deux clés sur cinq (les quatre As et le Roi d'atout) sans la Dame de Pique.

Sud entame Trèfle dans sa couleur longue. Nord prend de l'As et en rejoue. Est fournit le Roi, joue trois tours d'atout et défausse son Valet de Trèfle sur la Dame de Cœur (il peut aussi couper le Trèfle au mort).

On gagne 6♠ sur toute entame : après avoir purgé les atouts, on joue quatre tours de Carreau en défaussant un Trèfle du mort. Par contre à 6SA, il faut jouer Trèfle pour le Roi !

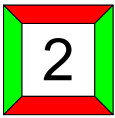
<p>♠ A10873 ♥ 3 ♦ 106 ♣ DV986</p> <p>♠ 2 ♥ 1092 ♦ R87432 ♣ A72</p> <p>♠ 54 ♥ ARV7654 ♦ D5 ♣ 104</p> <p>♠ RDV96 ♥ D8 ♦ AV9 ♣ R53</p>				
	Sud	Ouest	Nord	Est
	3 ♠	4 ♥	4 ♠	3 ♥
	—	5 ♥	5 ♠	—
	—	—	—	—
<p>Entame : ♥ 2</p> <p>Par : Sud 5 ♠ -1</p>		<p>Enchères ★★☆☆ Jeu de la carte ★★☆☆</p>		

3♥ = Barrage de sept belles cartes.

5♠ = La vulnérabilité impose de prendre des risques...

A la vue du mort, il est urgent de jouer Carreau ! Cela permet de faire un Cœur, un Carreau et un Trèfle. Sans cette défense, le contrat gagne sans difficulté...

5♥ chute d'une, en contre-attaquant Trèfle après la levée de Pique.

♠ AR65
♥ 654
♦ RD1096
♣ 5

♠ V1083
♥ R32
♦ 42
♣ AD102

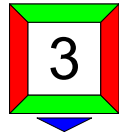

♠ D92
♥ V1098
♦ A3
♣ R983

♠ 74
♥ AD7
♦ V875
♣ V764

Entame : ♥ Valet

Par : Nord 3 ♦ =

Sud	Ouest	Nord	Est
—	—	1 ♦	—
1 SA	—	—	X
2 ♦	2 ♠	3 ♦	—
—	—		

Enchères ★★ ★ Jeu de la carte ★☆☆

1SA = 6-10 H, toutes distributions.

Est contre en réveil afin de proposer un contrat dans une des trois autres couleurs.

Ce réveil permet aux Nord-Sud de trouver leur contrat à Carreau.

Flash visuel : courte au mort = coupe de la main courte.

Le Roi de Cœur étant très certainement en Ouest, prenez l'entame de l'As pour ouvrir la coupe à Trèfle. Quelle que soit l'attitude de la défense, vous parviendrez à couper maître vos Piques perdants et à totaliser neuf levées.

Antibes

Du 14 au 21 octobre



Hôtel « la baie des Anges »

14 au 21 octobre 2024
A partir de 1195 €
demi pension – Bridge inclus



Ile de Ré - le Richelieu 5*



Du 6 au 13 octobre 2024



Séjour à l'Ile de Ré

Hôtel «Le richelieu» 5*

A partir de **1395 €**

En demi-pension

Bridge inclus



♠ D 108432

♥ 86

♦ A432

♣ 7

♠ R5

♥ D1094

♦ RD9

♣ AV103

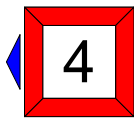

♠ AV

♥ ARV32

♦ 76

♣ D542

♠ 976

♥ 75

♦ V1085

♣ R986

Entame : ♣7

Par : Ouest 6♥ =

Sud	Ouest	Nord	Est
	1 SA	—	2 ♦
—	2 ♥	—	3 ♣
—	3 ♥	—	3 ♠
—	4 ♣	—	4 ♥
—	4 SA	—	5 ♣
—	6 ♥	—	—
—	—	—	—

Enchères ★★ ★ Jeu de la carte ★★ ★

1SA = 15-17 H, main régulière.

3♣ = Naturel forcing de manche.

3♠ et 4♣ = Contrôles.

2♦ = Texas pour les Cœurs.

3♥ = Le fit.

5♣ = Trois clés.

Prenez l'entame du 10 de Trèfle, purgez les atouts en finissant au mort et jouez Carreau vers vos honneurs. Nord prend de l'As et sort à Pique. Si vous coupez votre Carreau perdant et que les Trèfles sont 4-1, comme cela semble être le cas, vous chuterez votre contrat. Il faut donc vérifier le partage des Trèfles en prenant de l'As de Pique et en renouvelant l'impasse à Trèfle. Quand Nord ne fournit plus, votre seule chance est à présent de squeezer Sud en mineure. Encaissez le Roi de Pique et tous vos atouts. Sur le dernier Sud est obligé de lâcher un Carreau ou de sécher le Roi de Trèfle.

♠ AR65
 ♥ 765
 ♦ 65
 ♣ AD65
 ♠ D74
 ♥ 84
 ♦ R1074
 ♣ V974
 ♠ V1092
 ♥ RDV
 ♦ DV92
 ♣ 102

♠ 83
 ♥ A10932
 ♦ A83
 ♣ R83

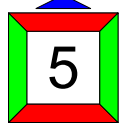

Entame : ♥ 4

Par : Sud 4♥ =

Sud	Ouest	Nord	Est
		1 ♣	—
1 ♥	—	1 ♠	—
2 ♦	—	2 ♥	—
4 ♥	—	—	—

Enchères ★☆☆ Jeu de la carte ★★☆☆

2♦ = Quatrième couleur forcing.

2♥ = Trois cartes, 12-14 H.

4♥ = Obligatoire, 3♥ montrerait à minima un espoir de chelem.

Laissez passer le Valet de Cœur et prenez au deuxième tour le retour atout. L'entame atout ne vous laissant aucune chance de couper un Carreau au mort, tirez trois tours de Pique en coupant le troisième. Retournez au mort par l'As de Trèfle, coupez le dernier Pique, tirez le Roi de Trèfle, puis jouez Trèfle pour la Dame.

- Si Est coupe, le dernier atout du mort servira à couper un Carreau.

- S'il ne coupe pas, rejouez Trèfle coupé et tirez l'As de Carreau.

♠ 64
 ♥ V954
 ♦ RD84
 ♣ 532
 ♠ RV97
 ♥ 83
 ♦ V109
 ♣ D1064
 ♠ D1032
 ♥ A2
 ♦ A732
 ♣ V98

♠ A85
 ♥ RD1076
 ♦ 65
 ♣ AR7

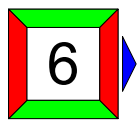

Entame : ♦ Valet

Par : Sud 3♥ +1

Sud	Ouest	Nord	Est
			—
1 ♥	—	2 ♥	X
XX	2 ♠	—	—
3 ♥	—	—	—

Enchères ★★★ Jeu de la carte ★★★☆☆

Malgré la qualité de ses Carreaux, Nord doit répondre négativement à la proposition de manche, sa main étant minimum.

D'autre part, Est a contré après son passe initial indiquant qu'il aurait bien joué une petite partielle. Mais la défense à 3♠X, vulnérable, risque d'amener 200 dans la mauvaise colonne.

Est prend la Dame de Carreau de l'As et contre-attaque le 8 de Trèfle.

Avec une seule perdante par couleur, votre contrat n'est pas en danger, mais vous devez essayer de faire dix levées. Jouez atout et prenez le retour Trèfle. Tirez alors deux tours de Carreau coupant le second, en espérant voir tomber le 10 et le 9. Le 8 du mort est maître, sur lequel vous pourrez défausser votre Trèfle perdant. Vous ne donnerez plus qu'une levée de Pique, coupant le troisième au mort.

♠ RD76
 ♥ V654
 ♦ ARV
 ♣ 76
 ♠ A
 ♥ AD82
 ♦ 7542
 ♣ 10982
 7
 ♠ V932
 ♥ 109
 ♦ D10983
 ♣ A3
 ♠ 10854
 ♥ R73
 ♦ 6
 ♣ RDV54

Entame : ♣ 10
 Par : Sud 2♠ -1

Sud	Ouest	Nord	Est
—	—	1 ♦	—
1 ♠	—	2 ♠	—
—	—		

Enchères ★☆☆ Jeu de la carte ★★☆☆

2♠ = Soutien simple de l'ouvreur, quatre cartes 12-15 DH.

Est prend l'entame de l'As de Trèfle et contre-attaque Cœur. Son partenaire lui fait couper le troisième tour de Cœur et rejoue Trèfle pour le Roi du déclarant qui joue atout vers Roi-Dame. Ouest plonge de l'As (pas trop le choix !) et rejoue Cœur... Est fait son Valet au-dessus du mort pour moins un. Quel flanc !

♠ V103
 ♥ 9865
 ♦ 54
 ♣ 8642
 ♠ 75
 ♥ D4
 ♦ RDV1073
 ♣ 1075
 8
 ♠ D96
 ♥ AR1032
 ♦ 92
 ♣ AV3
 ♠ AR842
 ♥ V7
 ♦ A86
 ♣ RD9

Entame : ♠ Valet
 Par : Ouest 2♦ +2

Sud	Ouest	Nord	Est
	—	—	1 ♥
1 ♠	X	—	1 SA
—	2 ♦	—	—
—			

Enchères ★★☆☆ Jeu de la carte ★★☆☆

1♠ = Jusqu'à 17 H en intervention.

X = D'appel, la main est un peu faible pour 2♦.

Coupez le troisième tour de la couleur, délogez l'As de Carreau. Le retour Trèfle sera inefficace, puisqu'après le retrait des atouts, vous défausserez vos perdantes sur les Cœurs maîtres (grâce à la chute du Valet) ne concédant que trois levées.

Le bon choix pour la défense, ouvrir les Trèfles à la troisième levée pour vous réduire à neuf levées.

Le conseil du mois

Septembre 2024

Prendre ou laisser passer ?

1

♠ R104
♥ 62
♦ D10964
♣ 752



♠ A32
♥ AV4
♦ RV3
♣ AR64

S	O	N	E
2SA	-	3SA	FIN

3SA par Sud, entame Roi de Cœur, le 3 en Est.

Vous pourriez être tenté de prendre l'entame de l'As et de jouer Carreau pour les affranchir, en espérant l'As en Ouest car, dans ce cas, votre Valet encore second à Cœur constituerait un deuxième arrêt. Vous jouez ainsi votre contrat à 50%, mais il y a mieux à faire !

Laissez passer l'entame, non pas pour couper les communications de la défense dans la couleur (en cas du partage 5-3, le seul pouvant vous faire chuter), en espérant l'As de Carreau en Ouest cette fois, mais pour empêcher Ouest d'insister à Cœur. S'il le fait, vous avez deux arrêts deux arrêts dans la couleur et le temps de déloger l'As de Carreau, sans dommage où qu'il soit. S'il contre-attaque une noire (Carreau, c'est encore plus facile), vous prenez et jouez Carreau, vous avez toujours l'As de Cœur, empêchant le défilé de la couleur. Il s'agit du coup « de Bath ».

Les mains cachées :

Ouest	
♠ V7	
♥ RD1098	
♦ 85	
♣ D1083	

Est	
♠ D9865	
♥ 753	
♦ A72	
♣ V9	

2

♠ 43
♥ 852
♦ ADV104
♣ D104



♠ A75
♥ A73
♦ 983
♣ ARV7

S	O	N	E
1SA	-	3SA	FIN

3SA par Sud, entame 2 de Pique.

Vous laissez passer pour couper les communications de la défense dans la couleur ? Vous n'allez pas gagner votre contrat... En effet, en main, Est contre-attaque Cœur (parfois dans sa couleur cinquième, mais quatrième pourrait vous mettre également à mal) et encaissera ses levées affranchies s'il prend la main par le Roi de Carreau.

Pas veinard tout ça ? Oui (pour le Roi de Carreau mal placé), mais non...

Avez-vous analysé la carte d'entame ? Le 2, en « quatrième meilleure », indique que la couleur est partagée 4-4 et donc, d'une part, qu'il est impossible d'y couper la communication et, d'autre part, qu'elle n'est pas dangereuse (perdre trois Piques et un Carreau ne fait pas chuter le contrat). Il ne faut donc pas laisser passer et donner une chance à la défense d'attaquer une couleur vulnérable (ici les Cœurs), surtout qu'Est sait, lui aussi, que les Piques ne suffiront pas pour faire chuter le contrat...

As de Pique et impasse Carreau, pour neuf ou dix levées selon la place du Roi.

Mais surtout sans aucun risque de chuter...

Les mains cachées :

Ouest	
♠ RV92	
♥ 64	
♦ 765	
♣ 9653	

Est	
♠ D1086	
♥ RDV109	
♦ R2	
♣ 82	



La boutique :

<http://www.bridgeplus.com>

	<p>♠ A8752 ♥ R109 ♦ AV ♣ 1032</p> <p style="text-align: center;"></p> <p>♠ RD109 ♥ V854 ♦ 3 ♣ 8764</p> <p>♠ V4 ♥ AD ♦ RD10986 ♣ AR5</p>		<table border="1" style="width: 100%; border-collapse: collapse;"> <thead> <tr> <th>Sud</th> <th>Ouest</th> <th>Nord</th> <th>Est</th> </tr> </thead> <tbody> <tr> <td colspan="2" style="background-color: #e0ffe0;"></td> <td>1 ♠</td> <td>—</td> </tr> <tr> <td>2 ♦</td> <td>—</td> <td>2 ♠</td> <td>—</td> </tr> <tr> <td>3 ♣</td> <td>—</td> <td>3 SA</td> <td>—</td> </tr> <tr> <td>6 SA</td> <td>—</td> <td>—</td> <td>—</td> </tr> </tbody> </table>	Sud	Ouest	Nord	Est			1 ♠	—	2 ♦	—	2 ♠	—	3 ♣	—	3 SA	—	6 SA	—	—	—
Sud	Ouest	Nord	Est																				
		1 ♠	—																				
2 ♦	—	2 ♠	—																				
3 ♣	—	3 SA	—																				
6 SA	—	—	—																				
<p>Entame : ♠ Roi</p> <p>Par : Nord 6SA =</p>		<i>Enchères</i> ★★ ★ <i>Jeu de la carte</i> ★☆☆																					

3♣ = Enchère d'attente destinée à connaître un peu mieux la main de l'ouvreur.
 3SA = Je possède l'arrêt Cœur.
 6SA = Le chelem que l'on a envie de jouer. Explorer 7♦, après ce début de séquence, est un peu délicat !

Vous possédez douze levées de tête ; encore faut-il les encaisser dans l'ordre !
 Si vous tirez As-Valet de Carreau immédiatement, les Cœurs vont bloquer et vous aller chuter... Le bon timing : As de Pique, déblocage d'As-Dame de Cœur, Carreau pour l'As, le Roi de Cœur, tous les Carreaux et As-Roi de Trèfle. Ouest fera un Trèfle à la fin ou Est la Dame de Pique.

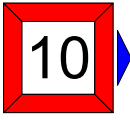
	<p>♠ RV32 ♥ 3 ♦ 942 ♣ R10432</p> <p style="text-align: center;"></p> <p>♠ 64 ♥ RD7 ♦ RDV1087 ♣ D9</p> <p>♠ AD109 ♥ 542 ♦ A6 ♣ A875</p>		<table border="1" style="width: 100%; border-collapse: collapse;"> <thead> <tr> <th>Sud</th> <th>Ouest</th> <th>Nord</th> <th>Est</th> </tr> </thead> <tbody> <tr> <td colspan="2" style="background-color: #e0ffe0;"></td> <td></td> <td>1 ♦</td> </tr> <tr> <td>X</td> <td>2 ♥</td> <td>2 ♠</td> <td>3 ♥</td> </tr> <tr> <td>3 ♠</td> <td>—</td> <td>—</td> <td>—</td> </tr> </tbody> </table>	Sud	Ouest	Nord	Est				1 ♦	X	2 ♥	2 ♠	3 ♥	3 ♠	—	—	—
Sud	Ouest	Nord	Est																
			1 ♦																
X	2 ♥	2 ♠	3 ♥																
3 ♠	—	—	—																
<p>Entame : ♥ Roi</p> <p>Par : Nord 3♠ +3</p>		<i>Enchères</i> ★★ ☆ <i>Jeu de la carte</i> ★★★☆☆																	

2♥ = Six cartes, 6-8 H. 2♠ = 7 H seulement mais un singleton.
 3♥ = Au nom du fit neuvième. 3♠ = Attaque-défense, que des points utiles.

Est entame du Roi de Cœur et contre-attaque le Roi de Carreau.
 Prenez de l'As et jouez Cœur coupé, Pique pour la Dame, Cœur coupé du Valet, Roi de Pique surpris de l'As, 10 de Pique, puis As et Roi de Trèfle. Rentez au mort par le 8 de Trèfle et insistez à Trèfle ; attention au blocage... La couleur étant partagée 2-2, vous réalisez le reste des levées, soit onze.
 3♥ ne chute que d'une en Est-Ouest, délicat d'appeler la manche, en N-S avec 14 H en face de 7 ! L'entame Carreau limite à onze levées.

	<p>♠ 764 ♥ D984 ♦ 3 ♣ ADV109</p>																			
<p>♠ ARD ♥ 653 ♦ AD10942 ♣ 5</p>	<div style="border: 2px solid green; padding: 5px; display: inline-block;">11</div>	<p>♠ V982 ♥ 7 ♦ RV865 ♣ 742</p>																		
<p>Entame : ♠ As Par : Sud 5♥ x -2</p>	<p>♠ 1053 ♥ ARV102 ♦ 7 ♣ R863</p>																			
				<table border="1" style="width: 100%; border-collapse: collapse;"> <thead> <tr> <th>Sud</th> <th>Ouest</th> <th>Nord</th> <th>Est</th> </tr> </thead> <tbody> <tr> <td>1♥</td> <td>2♦</td> <td>4♣</td> <td>5♦</td> </tr> <tr> <td>5♥</td> <td>X</td> <td>—</td> <td>—</td> </tr> <tr> <td>—</td> <td></td> <td></td> <td></td> </tr> </tbody> </table>	Sud	Ouest	Nord	Est	1♥	2♦	4♣	5♦	5♥	X	—	—	—			
Sud	Ouest	Nord	Est																	
1♥	2♦	4♣	5♦																	
5♥	X	—	—																	
—																				
				<i>Enchères</i> ★★ ★ <i>Jeu de la carte</i> ★☆☆																

- 4♣ = Enchère de rencontre montrant cinq belles cartes à Trèfle et quatre cartes à Cœur.
- 5♦ = Attaque-défense.
- 5♥ = Au nom du double fit Cœur-Trèfle.
- X = Cela ne devrait pas gagner !

Le flanc est très facile ; trois tours de Pique et l'As de Carreau pour Ouest.
 Soit 300 contre 400 puisque 5♦ gagne (un Cœur et un Trèfle perdants), bonne opération !
 Les compétitives : probablement la partie la plus "ardue" du bridge...
 Ici, le double fit connu par Sud, qui limite le nombre de levées de défense, est le déclencheur de sa prise de décision.

	<p>♠ V106 ♥ 8643 ♦ AD5 ♣ AV6</p>																			
<p>♠ 843 ♥ AR2 ♦ 9732 ♣ 854</p>	<div style="border: 2px solid red; padding: 5px; display: inline-block;">12</div>	<p>♠ 2 ♥ DV109 ♦ RV8 ♣ D10732</p>																		
<p>Entame : ♥ As Par : Sud 4♠ =</p>	<p>♠ ARD975 ♥ 75 ♦ 1064 ♣ R9</p>																			
				<table border="1" style="width: 100%; border-collapse: collapse;"> <thead> <tr> <th>Sud</th> <th>Ouest</th> <th>Nord</th> <th>Est</th> </tr> </thead> <tbody> <tr> <td style="background-color: #e0f0e0;"></td> <td>—</td> <td>1♣</td> <td>—</td> </tr> <tr> <td>1♠</td> <td>—</td> <td>1SA</td> <td>—</td> </tr> <tr> <td>4♠</td> <td>—</td> <td>—</td> <td>—</td> </tr> </tbody> </table>	Sud	Ouest	Nord	Est		—	1♣	—	1♠	—	1SA	—	4♠	—	—	—
Sud	Ouest	Nord	Est																	
	—	1♣	—																	
1♠	—	1SA	—																	
4♠	—	—	—																	
				<i>Enchères</i> ★☆☆ <i>Jeu de la carte</i> ★★★																

Avec deux perdantes sûres à Cœur, vous devez limiter vos pertes en mineure à une seule levée. Si l'impasse au Roi de Carreau réussit, vous avez gagné. Si elle échoue, vous aurez encore la chance de trouver la Dame de Trèfle en Ouest et de défausser votre second Carreau sur l'As de Trèfle. Cela présente un bon pourcentage de gain, mais vous avez encore mieux...

Coupez le troisième tour de Cœur, tirez les atouts en finissant au mort et jouez le dernier Cœur. Quand Est fournit la Dame, que vous saviez d'après les premières levées être chez lui, défaussez un petit Carreau. Est est obligé alors de jouer Trèfle ou Carreau, et vous n'avez plus besoin de faire d'impasse !

Sud oit être un partenaire au carnet de bal bien rempli...

♠ 543
 ♥ AR94
 ♦ A43
 ♣ 874
 ♠ A876
 ♥ 1075
 ♦ 107
 ♣ DV65

♠ RV109
 ♥ DV6
 ♦ RDV6
 ♣ AR

♠ D2
 ♥ 832
 ♦ 9852
 ♣ 10932

Entame : ♥ A
 Ouest 4♠ =



Sud	Ouest	Nord	Est	Sud	Ouest	Nord	Est
		—	—			—	—
—	2 SA	—	3 ♣	—	2 SA	—	3 ♣
—	3 ♦	—	3 ♥	—	3 ♠	—	4 ♠
—	3 ♠	—	4 ♠	—	—	—	—
—	—	—	—	—	—	—	—

Enchères ★☆☆ Jeu de la carte ★★★

- 2SA = 20-21 H.
- 3♣ = Stayman Puppet.
- 3♦ = Une ou deux majeures quatrièmes.
- 3♥ = Quatre cartes à Pique.

Nord fait les deux premières levées à Cœur et en rejoue.
 Comme vous avez trois perdantes inévitables, vous devez trouver la Dame de Pique.
 Avant de toucher aux atouts, présentez le Roi de Carreau. Quand Nord prend de l'As, vous savez que la Dame de Pique est en Sud... puisque Nord a passé d'entrée et a déjà montré 11 H.
 Bien sûr, si l'As de Carreau s'était situé en Sud, vous étiez "à la devine", la glorieuse incertitude du sport !

♠ 82
 ♥ 852
 ♦ ARV873
 ♣ 42
 ♠ R10653
 ♥ A7
 ♦ D42
 ♣ A109

♠ DV74
 ♥ R96
 ♦ 965
 ♣ RV6

♠ A9
 ♥ DV1043
 ♦ 10
 ♣ D8753

Entame : ♦ 10
 Est 3♠ =

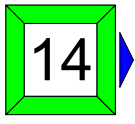

Sud	Ouest	Nord	Est	Sud	Ouest	Nord	Est
			1 ♠				1 ♠
—	3 ♠	—	—	—	3 ♦	X	—
—	—	—	—	—	3 ♠	—	—
—	—	—	—	—	—	—	—

Enchères ★☆☆ Jeu de la carte ★★★

3♠ ou 3♦ = 11-12 DH, quatre atouts (10 H maximum).

Après avoir coupé le troisième tour de Carreau, Sud encaisse l'As de Pique et sort à Cœur. Purgez les atouts et coupez le Cœur du mort. Où allez-vous chercher la Dame de Trèfle ?
 Vous savez que Nord possède six Carreaux, deux Piques, au moins trois Cœurs, et donc au plus deux Trèfles. Suivez les probabilités. Tirez l'As de Trèfle et faites l'impasse contre Sud, qui possède au moins cinq Trèfles.

♠ A65
 ♥ 76
 ♦ RDV10
 ♣ 6543
 ♠ 109432
 ♥ V8432
 ♦ 92
 ♣ 7
 ♠ RV
 ♥ AD9
 ♦ A654
 ♣ ARDV

♠ D87
 ♥ R105
 ♦ 873
 ♣ 10982



Entame : ♣ 10
 Par : Sud 6SA =

Sud	Ouest	Nord	Est
2 ♦	—	3 ♣	—
3 SA	—	6 SA	—
—	—		

Enchères ★★☆ Jeu de la carte ★★★

2♦ = Forcing de manche.
 3♣ = Un As et du jeu.
 6SA = 9-12 H, avec 13 on met 7 !

Vous avez onze levées de tête et deux impasses possibles pour la douzième. Mais en préparant un jeu d'élimination, vous pouvez éviter le risque de voir les deux impasses échouer.

Tirez quatre tours de Trèfle, l'As de Carreau et rejouez Carreau. Quand tout le monde fournit, tirez un troisième tour de Carreau et jouez Cœur pour le 9.

Ouest prend du 10, mais doit entrer dans l'une ou l'autre de vos fourchettes majeures...

Réveillon à Aix en Provence

Du 28 décembre au 3 janvier



Aix en Provence

«Grand Hôtel Roi René» 4*

A partir de 1350 €

1/2 pension - Hyper centre
Bridge inclus



Réveillon à Bordeaux

Du 28 décembre au 3 janvier



Bordeaux

«Mercure Chartrons» 4*
A partir de **1095 €**

1/2 pension -
PARKING OFFERT
Bridge inclus



♠ 9843

♥ 987

♦ ARDV7

♣ 4

♠ V65

♥ R6

♦ 654

♣ ARV76

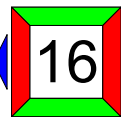

♠ AR7

♥ A1054

♦ 32

♣ D1085

♠ D102

♥ DV32

♦ 1098

♣ 932

Entame : ♦ As

Par : Ouest 5♣ =

Sud	Ouest	Nord	Est
	1 ♣	1 ♦	X
—	1 SA	—	2 ♦
—	3 ♣	—	5 ♣
—	—	—	

Enchères ★★☆ Jeu de la carte ★★★

1SA = 12-14 H, avec ou sans arrêt Carreau.

2♦ = Avez-vous l'arrêt Carreau ?

3♣ = Non, mais cinq cartes à Trèfle.

Nord fait les deux premières levées à Carreau et contre-attaque le 8 de Pique.

Vous avez une perdante de trop et devez espérer la Dame de Pique en Sud, accompagnée des "petits" honneurs manquants à Cœur.

Prenez du Roi, tirez As-Roi de Trèfle, coupez votre dernier Carreau de la Dame, débloquez l'As de Pique - coup de Vienne - et tirez tous vos atouts. Sur le dernier, Sud est obligé de rendre les armes.

♠ 75
 ♥ R654
 ♦ AD75
 ♣ RV6
 ♠ D1062
 ♥ V1032
 ♦ 10
 ♣ A972
 ♠ ARV984
 ♥ 9
 ♦ 9863
 ♣ 105



Entame : ♦ 4
 Par : Est 4♠ x -1

♠ 3
 ♥ AD87
 ♦ RV42
 ♣ D843

Sud	Ouest	Nord	Est
		1 ♦	2 ♠
X	4 ♠	—	—
X	—	—	—

Enchères ★★☆☆ Jeu de la carte ★★☆☆

2♠ = Faible avec six belles cartes.
 X = Au moins 9-10 H et très souvent quatre cartes à Cœur.
 4♠ = Quatre atouts, un As et un singleton, mettons la barre haut.
 X = Optionnel.
 Passe en Nord = Il ne pense pas gagner de contrat au palier de 5.

Nord prend de l'As de Carreau et contre-attaque atout pour éviter les coupes de la main courte. Est prend en main, coupe un Carreau et joue un petit Cœur vers son 9. Pour battre, Nord doit plonger du Roi et rejouer atout. Sinon, Sud prend de la Dame de Cœur et le déclarant finit en double coupe pour dix levées ! Belle défense pour battre 4♠ ; l'entame atout aurait été plus simple... Comme 4♥ gagne, cela devrait être une bonne note.

♠ 84
 ♥ RD10
 ♦ D9543
 ♣ DV3
 ♠ ARD76
 ♥ 654
 ♦ R87
 ♣ A8
 ♠ V1095
 ♥ V73
 ♦ A106
 ♣ R106

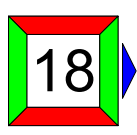

Entame : ♥ Roi
 Par : Ouest 4♠ =

♠ 32
 ♥ A982
 ♦ V2
 ♣ 97542

Sud	Ouest	Nord	Est
			—
—	1 ♠	—	2 ♠
—	2 SA	—	4 ♠
—	—	—	—

Enchères ★☆☆☆ Jeu de la carte ★★☆☆

2SA = Enchère d'essai généralisée.
 4♠ = Maximum.
 La défense encaisse les trois premières levées de Cœur et contre-attaque atout. Avec une perdante sûre à Carreau excepté le cas miraculeux de Dame-Valet secs, votre seule chance de gagner est de squeezer un des deux adversaires, à condition qu'il soit le seul à garder les mineures.
 Tirez tous vos atouts, jusqu'au dernier, sur lequel Nord est obligé de défausser un Carreau pour garder les Trèfles. Vos trois Carreaux sont alors maîtres.

<p style="text-align: center;"> ♠ RV1052 ♥ 82 ♦ ADV3 ♣ D5 </p> <p style="text-align: center;"> 19 </p> <p style="text-align: center;"> ♠ 9 ♥ RD10943 ♦ 109 ♣ V984 </p> <p style="text-align: center;"> ♠ 874 ♥ 75 ♦ R8752 ♣ A63 </p>	<table border="1" style="width: 100%; border-collapse: collapse; text-align: center;"> <thead> <tr> <th style="width: 15%;">Sud</th> <th style="width: 15%;">Ouest</th> <th style="width: 15%;">Nord</th> <th style="width: 15%;">Est</th> </tr> </thead> <tbody> <tr> <td>—</td> <td>1 ♣</td> <td>1 ♠</td> <td>X</td> </tr> <tr> <td>2 ♠</td> <td>—</td> <td>—</td> <td>3 ♥</td> </tr> <tr> <td>—</td> <td>—</td> <td>—</td> <td>—</td> </tr> </tbody> </table> <p style="text-align: right; font-size: small;"> <i>Enchères</i> ★★☆☆ <i>Jeu de la carte</i> ★☆☆ </p>	Sud	Ouest	Nord	Est	—	1 ♣	1 ♠	X	2 ♠	—	—	3 ♥	—	—	—	—
Sud	Ouest	Nord	Est														
—	1 ♣	1 ♠	X														
2 ♠	—	—	3 ♥														
—	—	—	—														

Entame : ♠4

Par : Est 3 ♥ =

X = Spoutnik, pas assez de points pour dire 2 ♥.

2 ♠ = Soutien positif, 8-10 H.

3 ♥ = Ne craignez pas de nommer une si belle couleur, même au palier de 3.

Prenez l'entame de l'As de Pique, purgez les atouts et jouez Trèfle pour le 10 du mort. La défense fera quatre levées en mineures, mais ce sera tout.

Au contrat de 3 ♠, les Nord-Sud feront huit ou neuf levées selon le flanc. Bonne défense !

<p style="text-align: center;"> ♠ V1076 ♥ A7 ♦ ARD ♣ R985 </p> <p style="text-align: center;"> 20 </p> <p style="text-align: center;"> ♠ A43 ♥ DV109 ♦ 432 ♣ A64 </p> <p style="text-align: center;"> ♠ D85 ♥ R86 ♦ V1065 ♣ DV10 </p>	<table border="1" style="width: 100%; border-collapse: collapse; text-align: center;"> <thead> <tr> <th style="width: 15%;">Sud</th> <th style="width: 15%;">Ouest</th> <th style="width: 15%;">Nord</th> <th style="width: 15%;">Est</th> </tr> </thead> <tbody> <tr> <td style="background-color: #e0ffe0;"> </td> <td>—</td> <td>1 SA</td> <td>—</td> </tr> <tr> <td>3 SA</td> <td>—</td> <td>—</td> <td>—</td> </tr> </tbody> </table> <p style="text-align: right; font-size: small;"> <i>Enchères</i> ★☆☆ <i>Jeu de la carte</i> ★☆☆ </p>	Sud	Ouest	Nord	Est		—	1 SA	—	3 SA	—	—	—
Sud	Ouest	Nord	Est										
	—	1 SA	—										
3 SA	—	—	—										

Entame : ♥ Dame

Par : Nord 3SA =

Séquence populaire.

Afin de conserver une entrée en main pour encaisser le dernier Trèfle, vous devez prendre l'entame Cœur du Roi. Débloquez As-Roi-Dame de Carreau, jouez Trèfle pour la Dame, encaissez le Valet de Carreau et rejouez Trèfle. Est ne prend qu'au troisième tour et fait le point, même si son partenaire possède Roi-Valet de Pique, cela ne fait que trois levées dans la couleur. Il rejoue donc Cœur pour neuf levées.

En match X 4, Est contre-attaquerait As de Pique et Pique, la seule chance de battre étant de trouver Roi-Valet quatrièmes ou cinquièmes en Ouest.

<p style="text-align: center;">♠ 6 ♥ D10 ♦ AR10952 ♣ D754</p> <div style="display: flex; justify-content: space-around;"> <div style="text-align: left;"> <p>♠ V1073 ♥ V843 ♦ 84 ♣ V92</p> </div> <div style="text-align: center;">  </div> <div style="text-align: right;"> <p>♠ ARD82 ♥ 965 ♦ 73 ♣ R106</p> </div> </div> <p style="text-align: center;">♠ 954 ♥ AR72 ♦ DV6 ♣ A83</p>	<table border="1" style="width: 100%; border-collapse: collapse; text-align: center;"> <thead> <tr> <th style="padding: 5px;">Sud</th> <th style="padding: 5px;">Ouest</th> <th style="padding: 5px;">Nord</th> <th style="padding: 5px;">Est</th> </tr> </thead> <tbody> <tr style="background-color: #e0ffe0;"> <td colspan="2"></td> <td style="padding: 5px;">1 ♦</td> <td style="padding: 5px;">1 ♠</td> </tr> <tr> <td style="padding: 5px;">X</td> <td style="padding: 5px;">—</td> <td style="padding: 5px;">2 ♣</td> <td style="padding: 5px;">—</td> </tr> <tr> <td style="padding: 5px;">2 ♠</td> <td style="padding: 5px;">—</td> <td style="padding: 5px;">3 ♦</td> <td style="padding: 5px;">—</td> </tr> <tr> <td style="padding: 5px;">5 ♦</td> <td style="padding: 5px;">—</td> <td style="padding: 5px;">—</td> <td style="padding: 5px;">—</td> </tr> </tbody> </table> <p style="text-align: right; font-size: small; margin-top: 5px;">Enchères ★★☆☆ Jeu de la carte ★★☆☆</p>	Sud	Ouest	Nord	Est			1 ♦	1 ♠	X	—	2 ♣	—	2 ♠	—	3 ♦	—	5 ♦	—	—	—
Sud	Ouest	Nord	Est																		
		1 ♦	1 ♠																		
X	—	2 ♣	—																		
2 ♠	—	3 ♦	—																		
5 ♦	—	—	—																		

Entame : ♠ As

Par : Nord 5 ♦ =

- 1♠ = Naturel, 8-17 HL en intervention.
- X = Spoutnik, 7 H et plus avec quatre cartes à Cœur.
- 2♠ = Cue-bid, recherche d'arrêt pour jouer S-A ou fit mineur fort.
- 3♦ = Pas d'arrêt à Pique.
- 5♦ = Conclusion.

Vous avez deux chances de réussir votre contrat : trouver le Roi de Trèfle ou le Valet de Cœur en Ouest.

Afin de cumuler vos chances, coupez le deuxième tour de Pique, allez au mort par l'atout et jouez un petit Trèfle pour votre Dame. Quand Est prend du Roi, il ne vous reste que la seconde solution. Purgez les atouts, jouez un petit Cœur pour le 10, débloquez la Dame et rejoignez le mort pour défausser vos perdantes sur As-Roi de Cœur.

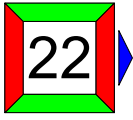
<p style="text-align: center;">♠ V92 ♥ 832 ♦ DV10982 ♣ 9</p> <div style="display: flex; justify-content: space-around;"> <div style="text-align: left;"> <p>♠ A843 ♥ 64 ♦ 63 ♣ A8432</p> </div> <div style="text-align: center;">  </div> <div style="text-align: right;"> <p>♠ R76 ♥ AR7 ♦ AR75 ♣ R65</p> </div> </div> <p style="text-align: center;">♠ D105 ♥ DV1095 ♦ 4 ♣ DV107</p>	<table border="1" style="width: 100%; border-collapse: collapse; text-align: center;"> <thead> <tr> <th style="padding: 5px;">Sud</th> <th style="padding: 5px;">Ouest</th> <th style="padding: 5px;">Nord</th> <th style="padding: 5px;">Est</th> <th style="padding: 5px;">Sud</th> <th style="padding: 5px;">Ouest</th> <th style="padding: 5px;">Nord</th> <th style="padding: 5px;">Est</th> </tr> </thead> <tbody> <tr style="background-color: #e0ffe0;"> <td colspan="2"></td> <td colspan="2"></td> <td colspan="2"></td> <td colspan="2">2 SA</td> </tr> <tr> <td style="padding: 5px;">—</td> <td style="padding: 5px;">3 ♣</td> <td style="padding: 5px;">—</td> <td style="padding: 5px;">3 SA</td> <td style="padding: 5px;">—</td> <td style="padding: 5px;">3 ♣</td> <td style="padding: 5px;">—</td> <td style="padding: 5px;">3 ♦</td> </tr> <tr> <td style="padding: 5px;">—</td> <td style="padding: 5px;">—</td> <td style="padding: 5px;">—</td> <td style="padding: 5px;">—</td> <td style="padding: 5px;">—</td> <td style="padding: 5px;">3 SA</td> <td style="padding: 5px;">—</td> <td style="padding: 5px;">—</td> </tr> <tr> <td style="padding: 5px;">—</td> <td style="padding: 5px;">—</td> <td style="padding: 5px;">—</td> <td style="padding: 5px;">—</td> <td style="padding: 5px;">—</td> <td style="padding: 5px;">—</td> <td style="padding: 5px;">—</td> <td style="padding: 5px;">—</td> </tr> </tbody> </table> <p style="text-align: right; font-size: small; margin-top: 5px;">Enchères ★☆☆☆ Jeu de la carte ★★☆☆</p>	Sud	Ouest	Nord	Est	Sud	Ouest	Nord	Est							2 SA		—	3 ♣	—	3 SA	—	3 ♣	—	3 ♦	—	—	—	—	—	3 SA	—	—	—	—	—	—	—	—	—	—
Sud	Ouest	Nord	Est	Sud	Ouest	Nord	Est																																		
						2 SA																																			
—	3 ♣	—	3 SA	—	3 ♣	—	3 ♦																																		
—	—	—	—	—	3 SA	—	—																																		
—	—	—	—	—	—	—	—																																		

Entame : ♥ D

Est 3SA =

- 2SA = 20-21 H.
- 3♣ = Stayman Puppet.
- 3SA = Pas de majeure quatrième ni cinquième.

Votre neuvième levée ne peut provenir que des Trèfles ou des Piques, et plus probablement des Trèfles. Mais plutôt que donner un coup à blanc et vous apercevoir ensuite qu'ils sont distribués 4-1, tirez le Roi puis l'As de Trèfle. Quand Nord défausse, il est encore temps de vous rabattre sur les Piques, en jouant petit des deux mains ou Roi de Pique et Pique "à blanc"...

<p style="text-align: center;"> ♠ 9742 ♥ R6 ♦ D953 ♣ 864 </p> <div style="display: flex; justify-content: space-around; align-items: center;"> <div style="text-align: center;"> ♠ AR ♥ 953 ♦ 82 ♣ RD10753 </div> <div style="border: 2px solid red; padding: 5px; width: 40px; text-align: center; margin: 0 auto;">23</div> <div style="text-align: center;"> ♠ 10853 ♥ 1074 ♦ A106 ♣ A92 </div> </div> <p style="text-align: center;"> ♠ DV6 ♥ ADV82 ♦ RV74 ♣ V </p>	<table border="1" style="width: 100%; border-collapse: collapse; text-align: center;"> <thead> <tr> <th style="padding: 5px;">Sud</th> <th style="padding: 5px;">Ouest</th> <th style="padding: 5px;">Nord</th> <th style="padding: 5px;">Est</th> </tr> </thead> <tbody> <tr> <td style="padding: 5px;">1 ♥</td> <td style="padding: 5px;">2 ♣</td> <td style="padding: 5px;">—</td> <td style="padding: 5px;">3 ♣</td> </tr> <tr> <td style="padding: 5px;">—</td> <td style="padding: 5px;">—</td> <td style="padding: 5px;">—</td> <td style="padding: 5px;"></td> </tr> </tbody> </table> <p style="text-align: right; font-size: small; margin-top: 10px;"> <i>Enchères</i> ★☆☆ <i>Jeu de la carte</i> ★★★ </p>	Sud	Ouest	Nord	Est	1 ♥	2 ♣	—	3 ♣	—	—	—	
Sud	Ouest	Nord	Est										
1 ♥	2 ♣	—	3 ♣										
—	—	—											

Entame : ♥ **Roi**

Par : **Ouest** 3 ♣ +1

2 ♣ = 11-17 H, six cartes ou cinq très belles.
 3 ♣ = Le fit, 8-10 DH.

La défense encaisse les trois premières levées de Cœur, Nord refusant les Piques au troisième tour de la couleur. Sud contre-attaque Carreau pour l'As du mort.

Avant de purger les atouts et d'abandonner une levée de Carreau à la défense, vous ne risquez pas grand chose à commencer par tirer As-Roi de Pique. Ensuite, jouez le Roi de Trèfle (le Valet en Sud) et Trèfle pour le 9 pour couper un petit Pique. Le 10 étant maître, retournez au mort par l'As de Trèfle pour totaliser dix levées.

<p style="text-align: center;"> ♠ ARDV4 ♥ V8 ♦ D8 ♣ RD93 </p> <div style="display: flex; justify-content: space-around; align-items: center;"> <div style="text-align: center;"> ♠ 6 ♥ ARD765 ♦ R54 ♣ 762 </div> <div style="border: 2px solid green; padding: 5px; width: 40px; text-align: center; margin: 0 auto;">24</div> <div style="text-align: center;"> ♠ 32 ♥ 10932 ♦ 10932 ♣ AV10 </div> </div> <p style="text-align: center;"> ♠ 109875 ♥ 4 ♦ AV76 ♣ 854 </p>	<table border="1" style="width: 100%; border-collapse: collapse; text-align: center;"> <thead> <tr> <th style="padding: 5px;">Sud</th> <th style="padding: 5px;">Ouest</th> <th style="padding: 5px;">Nord</th> <th style="padding: 5px;">Est</th> </tr> </thead> <tbody> <tr> <td style="padding: 5px; background-color: #e0f2f1;"> </td> <td style="padding: 5px;">1 ♥</td> <td style="padding: 5px;">X</td> <td style="padding: 5px;">3 ♥</td> </tr> <tr> <td style="padding: 5px;">3 ♠</td> <td style="padding: 5px;">—</td> <td style="padding: 5px;">4 ♠</td> <td style="padding: 5px;">—</td> </tr> <tr> <td style="padding: 5px;">—</td> <td style="padding: 5px;">—</td> <td style="padding: 5px;"></td> <td style="padding: 5px;"></td> </tr> </tbody> </table> <p style="text-align: right; font-size: small; margin-top: 10px;"> <i>Enchères</i> ★★★☆☆ <i>Jeu de la carte</i> ★★★☆☆ </p>	Sud	Ouest	Nord	Est		1 ♥	X	3 ♥	3 ♠	—	4 ♠	—	—	—		
Sud	Ouest	Nord	Est														
	1 ♥	X	3 ♥														
3 ♠	—	4 ♠	—														
—	—																

Entame : ♥ **As**

Par : **Sud** 4 ♠ =

3 ♥ = Quatre atouts, barrage. 3 ♠ = Certes 5 H, mais cinq cartes liées et le singleton Cœur !

Ouest entame l'As de Cœur et poursuit du Roi, que vous coupez. Vous ne chuterez que si vous perdez deux Trèfles et un Carreau.

Si vous jouez d'abord Trèfle et qu'Est possède l'As, il pourrait prendre et en rejouer. Quand Ouest prendra la main à Carreau, la défense pourra encaisser un Trèfle maître.

Par contre, si vous jouez d'abord Carreau vers la Dame, de deux choses l'une :

- Ou bien Ouest possède le Roi, et alors vous ne perdrez qu'un Trèfle en défaussant deux Trèfles du mort sur As-Valet de Carreau.
- Ou bien Est prend du Roi, mais alors vous êtes sûr qu'Ouest possède l'As de Trèfle pour justifier son ouverture une contre-attaque Trèfle après l'As de Cœur aurait battu le contrat, ce qui veut dire que vous ne perdrez qu'un Trèfle.

♠ 63
 ♥ V9732
 ♦ R83
 ♣ 842
 ♠ R10972
 ♥ 6
 ♦ 7642
 ♣ 753
 ♠ AD854
 ♥ R8
 ♦ A9
 ♣ AD109



♠ V
 ♥ AD1054
 ♦ DV105
 ♣ RV6

Entame : ♦ Dame

Par : Est 4♠ =

Sud	Ouest	Nord	Est
		—	1 ♠
X	3 ♠	—	4 ♠
—	—	—	

Enchères ★☆☆ Jeu de la carte ★★★

X = Mieux que 2♥ avec cinq cartes moyennes seulement.

3♠ = Quatre atouts et plus, barrage.

Vous comptez un Cœur, un Carreau et un ou deux Trèfles perdants. Mais après l'entame, vous savez que le Roi de Carreau est en Nord et que cela doit être, à peu près, ses seuls points. Donc, il ne faut pas qu'il prenne la main pour ouvrir les Trèfles.

Vous laissez passer, prenez la continuation Carreau et présentez le Roi de Cœur pour que Sud soit en main. Il rejoue Carreau que vous coupez, Cœur coupé et le dernier Carreau coupé. Vous purgez les atouts en terminant au mort et jouez Trèfle en passant le 9. Sud est en main et doit rejouer Trèfle ou coupe et défausse.

Le coup va rapporter bien plus que si le Valet de Trèfle était en Nord !

Réveillon en Guadeloupe

Du 29 décembre au 8 janvier

Jusqu'au 20 septembre
Remise de 300 € par personne



Guadeloupe

«Beach Hôtel & Spa » 4*
 A partir de 3195 €

1/2 pension - boissons incluses
 Vols régulier dpt Paris
 Bridge inclus



			
Journal numérique	Abonnement papier	VIP Numérique	VIP +
Téléchargez votre journal tous les mois en PDF	Recevez votre journal par la poste	Accédez à tout le site Tous nos articles et le journal à télécharger	Numérique et papier Accédez à tout le site et recevez votre journal par la poste
11 numéros : 40 €	11 numéros 75 €	80 € par an	100 € par an

www.atoutbridge.com

<p>♠ 108 ♥ D93 ♦ V1098 ♣ V982</p> <p>♠ R74 ♥ V764 ♦ AR63 ♣ D3</p> <p>♠ D65 ♥ A5 ♦ D54 ♣ AR1054</p> <p>♠ AV932 ♥ R1082 ♦ 72 ♣ 76</p>	26			
	Sud	Ouest	Nord	Est
	—	2 ♣	—	2 ♦
—	3 SA	—	—	
—	—	—	—	
<p>Entame : ♠ 3</p> <p>Par : Est 3SA =</p>				<p>Enchères ★☆☆ Jeu de la carte ★☆☆</p>

Séquence classique, Sud n'est pas assez fort ni distribué pour un 2♣ "Landy".

Vous prenez l'entame de la Dame de Pique et tirez quatre tours de Trèfle, affranchissant ainsi le treizième.

- Si Nord contre-attaque Cœur, vous serez limité à neuf levées, la défense pouvant réaliser deux levées de Cœur et deux levées dans les noires, encore faudra-t'il que Sud ne défausse pas plus d'un Cœur sur les Trèfles...

- Si Nord rejoue Pique, vous totaliserez dix levées.

Sur entame Cœur, Nord passe le 9 et le déclarant ne sera pas "à la noce". Il devrait perdre trois Cœurs, un Trèfle et un Pique...

<p>♠ A 10985 ♥ AV5 ♦ 54 ♣ A76</p> <p>♠ D32 ♥ D872 ♦ AV92 ♣ 32</p> <p>♠ 74 ♥ R963 ♦ D1083 ♣ 1054</p> <p>♠ RV6 ♥ 104 ♦ R76 ♣ RDV98</p>																				
	<table border="1"> <thead> <tr> <th>Sud</th> <th>Ouest</th> <th>Nord</th> <th>Est</th> </tr> </thead> <tbody> <tr> <td>1 ♣</td> <td>—</td> <td>1 ♠</td> <td>—</td> </tr> <tr> <td>1 SA</td> <td>—</td> <td>2 ♣</td> <td>—</td> </tr> <tr> <td>2 ♠</td> <td>—</td> <td>4 ♠</td> <td>—</td> </tr> <tr> <td>—</td> <td>—</td> <td></td> <td></td> </tr> </tbody> </table>	Sud	Ouest	Nord	Est	1 ♣	—	1 ♠	—	1 SA	—	2 ♣	—	2 ♠	—	4 ♠	—	—	—	
Sud	Ouest	Nord	Est																	
1 ♣	—	1 ♠	—																	
1 SA	—	2 ♣	—																	
2 ♠	—	4 ♠	—																	
—	—																			
<p>Entame : ♥ 6</p> <p>Par : Nord 4 ♠ =</p>	<p>Enchères ★☆☆ Jeu de la carte ★★☆☆</p>																			

2♣ = "Roudi".

2♠ = Maximum, trois cartes à Pique.

L'entame Cœur met votre contrat en danger, puisque vous pouvez maintenant perdre quatre levées. Comment protéger au mieux vos intérêts ?

Tout d'abord, commencez par laisser passer la Dame de Cœur, afin d'empêcher Est de prendre éventuellement la main au Roi et de traverser le Roi de Carreau du mort. Prenez le retour Cœur de l'As, faites l'impasse à Pique de façon à interdire la main à Est en jouant le 10 laissé courir, quitte à ce qu'Ouest fasse une Dame sèche. Le Roi de Carreau est toujours protégé, et si Ouest n'encaisse pas son As, il ne le fera plus...

Sur entame Carreau et retour Cœur, il faudra trouver la Dame de Pique...

<p>♠ RD5 ♥ 865 ♦ R76 ♣ A653</p> <p>♠ A1098 ♥ AV109 ♦ 1092 ♣ 74</p> <p>♠ 732 ♥ R732 ♦ 43 ♣ DV98</p> <p>♠ V64 ♥ D4 ♦ ADV85 ♣ R102</p>																
	<table border="1"> <thead> <tr> <th>Sud</th> <th>Ouest</th> <th>Nord</th> <th>Est</th> </tr> </thead> <tbody> <tr> <td style="background-color: #e0ffe0;"> </td> <td>—</td> <td>1 ♣</td> <td>—</td> </tr> <tr> <td>1 ♦</td> <td>—</td> <td>1 SA</td> <td>—</td> </tr> <tr> <td>3 SA</td> <td>—</td> <td>—</td> <td>—</td> </tr> </tbody> </table>	Sud	Ouest	Nord	Est		—	1 ♣	—	1 ♦	—	1 SA	—	3 SA	—	—
Sud	Ouest	Nord	Est													
	—	1 ♣	—													
1 ♦	—	1 SA	—													
3 SA	—	—	—													
<p>Entame : ♣ Dame</p> <p>Par : Nord 3SA -1</p>	<p>Enchères ★☆☆ Jeu de la carte ★★☆☆</p>															

L'entame Trèfle est franchement favorable, mais vous n'avez quand même que huit levées et un "trou" considérable à Cœur. Afin de "voler" une levée de Pique, rejoignez le mort par le 10 de Trèfle et jouez un petit Pique.

- Si Ouest fournit machinalement un petit, vous avez gagné.

- Mais il devrait en principe "plonger" de l'As et contre-attaquer Cœur, puisqu'il est clair que vous détenez le Roi de Carreau pour ne pas toucher la couleur et que donc son partenaire doit détenir le Roi de Cœur pour avoir une chance de vous battre.

Sur entame Cœur, ce sera plus facile pour le flanc comme pour le déclarant !

♠ 765
 ♥ A95
 ♦ AR1096
 ♣ A9
 ♠ AV1092
 ♥ RDV432
 ♦ —
 ♣ D2
 ♠ RD
 ♥ 87
 ♦ V8432
 ♣ V843

29

♠ 843
 ♥ 106
 ♦ D75
 ♣ R10765

Entame : ♦ As

Par : Ouest 4♥ -1

Sud	Ouest	Nord	Est
		1 SA	—
—	2 ♣	—	2 ♦
—	3 ♥	—	4 ♥
—	—	—	—

Enchères ★★☆☆ Jeu de la carte ★★☆☆

- 2♣ = Landy, appel aux majeures.
- 2♦ = Pas de préférence nette, à vous de choisir.
- 3♥ = Les Cœurs sont au moins sixièmes et si vous avez quelque chose, je veux bien jouer la manche.
- 4♥ = Roi-Dame de Pique dans le bicolore du partenaire, c'est ok pour moi.

Coupez l'entame Carreau et présentez Valet de Cœur. Nord prend et, ne voyant pas d'autre couleur que Trèfle susceptible de produire des levées, contre-attaque As de Trèfle et Trèfle. Sud prend du Roi et en rejoue. Le 9 de Cœur est promu... Moins un.

♠ 32
 ♥ 832
 ♦ AV109
 ♣ 10832
 ♠ V864
 ♥ R94
 ♦ RD6
 ♣ RDV
 ♠ RD10975
 ♥ A65
 ♦ 54
 ♣ 75

30

♠ A
 ♥ DV107
 ♦ 8732
 ♣ A964

Entame : ♥ Dame

Par : Est 4♠ =

Sud	Ouest	Nord	Est
			2 ♠
—	2 SA	—	3 ♥
—	4 ♠	—	—
—	—	—	—

Enchères ★☆☆☆ Jeu de la carte ★☆☆☆

- 2♠ = Six belles cartes, 6-10 H.
- 2SA = Relais.
- 3♥ = Belle ouverture, As ou Roi de Cœur.

Avec trois As à perdre, vous devez éviter de perdre un Cœur. Prenez l'entame de l'As et jouez de suite Trèfle. Sud prend et rejoue Cœur. Prenez du Roi et défaussez votre Cœur perdant sur le troisième honneur Trèfle avant de jouer atout.

L'ordre dans lequel jouer les couleurs est souvent primordial, ici, si vous commencez par atout, vous allez chuter. Gagner la cause à l'affranchissement décidera du sort de nombreux contrats.

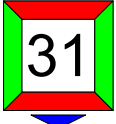
<p style="text-align: center;">♠ 4 ♥ RD9654 ♦ AD65 ♣ RD</p> <p style="text-align: center;">  </p> <p style="text-align: center;">♠ RD76 ♥ V10 ♦ RV1074 ♣ 108</p>	<table border="1" style="width: 100%; border-collapse: collapse; text-align: center;"> <thead> <tr> <th style="padding: 5px;">Sud</th> <th style="padding: 5px;">Ouest</th> <th style="padding: 5px;">Nord</th> <th style="padding: 5px;">Est</th> </tr> </thead> <tbody> <tr> <td style="padding: 5px;">—</td> <td style="padding: 5px;">—</td> <td style="padding: 5px;">1 ♥</td> <td style="padding: 5px;">—</td> </tr> <tr> <td style="padding: 5px;">1 ♠</td> <td style="padding: 5px;">—</td> <td style="padding: 5px;">2 ♦</td> <td style="padding: 5px;">—</td> </tr> <tr> <td style="padding: 5px;">3 ♦</td> <td style="padding: 5px;">—</td> <td style="padding: 5px;">3 ♥</td> <td style="padding: 5px;">—</td> </tr> <tr> <td style="padding: 5px;">4 ♥</td> <td style="padding: 5px;">—</td> <td style="padding: 5px;">—</td> <td style="padding: 5px;">—</td> </tr> </tbody> </table> <p style="text-align: center; margin-top: 10px;"> <i>Enchères</i> ★★☆☆ <i>Jeu de la carte</i> ★☆☆ </p>	Sud	Ouest	Nord	Est	—	—	1 ♥	—	1 ♠	—	2 ♦	—	3 ♦	—	3 ♥	—	4 ♥	—	—	—
Sud	Ouest	Nord	Est																		
—	—	1 ♥	—																		
1 ♠	—	2 ♦	—																		
3 ♦	—	3 ♥	—																		
4 ♥	—	—	—																		

Entame : ♣6

Par : Nord 4♥ -1

- 2♦ = Bicolore économique, 12-18 HL.
- 3♦ = 9-10 H, soutien au moins quatrième.
- 3♥ = Six cartes et plus.

Ouest prend votre entame Trèfle de l'As et renvoie Carreau, que le déclarant prend au mort. Le Valet de Cœur est joué. Prenez de l'As et renvoyez le 8 de Carreau, appel de préférence à Pique. Ouest coupe et contre-attaque Pique. Une de chute grâce à cette bonne défense.

<p style="text-align: center;">♠ D32 ♥ RD982 ♦ 92 ♣ D92</p> <p style="text-align: center;">  </p> <p style="text-align: center;">♠ 84 ♥ A1043 ♦ RD108 ♣ 1075</p>	<p style="text-align: center;">♠ V7 ♥ 7 ♦ AV7543 ♣ 8643</p> <table border="1" style="width: 100%; border-collapse: collapse; text-align: center;"> <thead> <tr> <th style="padding: 5px;">Sud</th> <th style="padding: 5px;">Ouest</th> <th style="padding: 5px;">Nord</th> <th style="padding: 5px;">Est</th> </tr> </thead> <tbody> <tr> <td style="padding: 5px; background-color: #e0f2f1;">—</td> <td style="padding: 5px;">1 ♠</td> <td style="padding: 5px;">—</td> <td style="padding: 5px;">1 SA</td> </tr> <tr> <td style="padding: 5px;">—</td> <td style="padding: 5px;">3 ♠</td> <td style="padding: 5px;">—</td> <td style="padding: 5px;">4 ♠</td> </tr> <tr> <td style="padding: 5px;">—</td> <td style="padding: 5px;">—</td> <td style="padding: 5px;">—</td> <td style="padding: 5px;">—</td> </tr> </tbody> </table> <p style="text-align: center; margin-top: 10px;"> <i>Enchères</i> ★☆☆ <i>Jeu de la carte</i> ★★★ </p>	Sud	Ouest	Nord	Est	—	1 ♠	—	1 SA	—	3 ♠	—	4 ♠	—	—	—	—
Sud	Ouest	Nord	Est														
—	1 ♠	—	1 SA														
—	3 ♠	—	4 ♠														
—	—	—	—														

Entame : ♥Roi

Par : Ouest 4♠ -1

- 3♠ = Six cartes et plus, 15-17 H.
- 4♠ = Deux atouts, un As, un singleton...

Quand votre partenaire entame le Roi de Cœur et que le mort s'étale, vous y découvrez deux menaces : la longue à Carreau et la courte à Cœur. Vous ne craignez pas la longue à Carreau, mais la courte à Cœur doit vous faire réagir. Prenez de l'As et renvoyez atout. Ouest prend de l'As et peut couper un Cœur, mais l'échec de l'impasse à Trèfle le réduit à neuf levées.

Laisser Nord en main montrerait peu de respect pour le partenaire, qui ne pourrait jouer efficacement atout de sa main. Une discussion orageuse en prévision ?

♠ A654
 ♥ 1065
 ♦ 986
 ♣ R106

♠ D
 ♥ A9
 ♦ D42
 ♣ AV98753

♠ 108
 ♥ V843
 ♦ AV753
 ♣ D4

♠ RV9732
 ♥ RD72
 ♦ R10
 ♣ 2

Entame : ♠ As
 Par : EO 4♣ x -1

Sud	Ouest	Nord	Est
		—	—
1 ♠	2 ♣	2 ♠	X
3 ♥	—	3 ♠	—
—	4 ♣	X	—
—	—		

♠ R102
 ♥ RDV9
 ♦ 75
 ♣ 8643

♠ A84
 ♥ 1062
 ♦ V103
 ♣ RV107

♠ 976
 ♥ A85
 ♦ AD984
 ♣ AD

♠ DV53
 ♥ 743
 ♦ R62
 ♣ 952

Entame : ♠ 3
 Par : EO 3SA =

Sud	Ouest	Nord	Est
			1 SA
—	3 SA	—	—
—			

♠ A85
 ♥ ARD10
 ♦ D92
 ♣ V87

♠ 962
 ♥ V54
 ♦ V865
 ♣ D95

♠ DV1043
 ♥ 863
 ♦ R7
 ♣ A63

♠ R7
 ♥ 972
 ♦ A1043
 ♣ R1042

Entame : ♠ Dame
 Par : NS 3SA =

Sud	Ouest	Nord	Est
—	—	1 SA	—
3 SA	—	—	—

♠ RV752
 ♥ R83
 ♦ 962
 ♣ 103

♠ 1086
 ♥ DV1054
 ♦ A3
 ♣ AR6

♠ D94
 ♥ A762
 ♦ R85
 ♣ 974

♠ A3
 ♥ 9
 ♦ DV1074
 ♣ DV852

Entame : ♣ 10
 Par : EO 3♥ +1

Sud	Ouest	Nord	Est
	1 ♥	—	2 ♥
2 SA	X	3 ♦	3 ♥
—	—	—	

♠ RV87
 ♥ RD5
 ♦ A8
 ♣ V873

♠ A952
 ♥ 1063
 ♦ R94
 ♣ 642

37

♠ 1064
 ♥ AV872
 ♦ 5
 ♣ AR105

♠ D3
 ♥ 94
 ♦ DV107632
 ♣ D9

Entame : ♥ 3
 Par : NS 3 ♦ -1

Sud	Ouest	Nord	Est
		1 ♣	1 ♥
3 ♦	—	—	—

♠ 92
 ♥ AR865
 ♦ 96
 ♣ RD32

♠ D1063
 ♥ 107
 ♦ AD87
 ♣ AV5

38

♠ RV5
 ♥ D432
 ♦ R54
 ♣ 1076

♠ A874
 ♥ V9
 ♦ V1032
 ♣ 984

Entame : ♥ Valet
 Par : EO 1SA +1

Sud	Ouest	Nord	Est
			—
—	1 ♦	1 ♥	1 SA
—	—	—	—

♠ R962
 ♥ 1087
 ♦ D83
 ♣ A107

♠ AD874
 ♥ R965
 ♦ 72
 ♣ 83

39

♠ V103
 ♥ DV42
 ♦ R94
 ♣ 542

♠ 5
 ♥ A3
 ♦ AV1065
 ♣ RDV96

Entame : ♥ 6
 Par : NS 5 ♦ =

Sud	Ouest	Nord	Est
1 ♦	1 ♠	1 SA	2 ♠
3 ♣	—	3 ♦	—
4 ♣	—	5 ♦	—
—	—	—	—

♠ A72
 ♥ R983
 ♦ AV7
 ♣ A52

♠ 1094
 ♥ AD54
 ♦ 2
 ♣ R8763

40

♠ RDV5
 ♥ 2
 ♦ RD10963
 ♣ D4

♠ 863
 ♥ V1076
 ♦ 854
 ♣ V109

Entame : ♦ Roi
 Par : NS 1SA x -1

Sud	Ouest	Nord	Est
		1 SA	X
—	—	—	—

La liste de nos articles présent dans notre boutique : www.bridgeplus.com

Désignation	PU	Désignation	PU
Le compte des mains T1 ; G. Quéran	15.50 €	Bien jouer en face du mort, R. Berthe	30.00 €
Le compte des mains T2 ; G. Quéran	15.50 €	Pas à pas T1 ; R. Berthe, N. Lebely	28.00 €
Le compte des mains T3 ; G. Quéran	15.50 €	Pas à pas T2 ; R. Berthe, N. Lebely	28.00 €
Le Flash Visuel ; G. Quéran	18.50 €	Pas à pas T3 ; R. Berthe, N. Lebely	28.00 €
Le Flash Visuel en déf. ; G. Quéran	20.00 €	Pas à pas T4 ; R. Berthe, N. Lebely	28.00 €
Jeu, paires et match ; G. Quéran	18.00 €	Pas à pas T5 ; R. Berthe, N. Lebely	28.00 €
Les Splinters ; JP. Balian	15.00 €	Pas à pas T6 ; R. Berthe, N. Lebely	28.00 €
Les Cue-Bids ; M. Kerlero	15.00 €	Pas à pas T7 ; R. Berthe, N. Lebely	28.00 €
Les probabilité au bridge ; A. Rouanet	15.00 €	4 boites à enchères à poser	42.00 €
Les deux modernes ; O. Beauvillain	15.50 €	4 boites à enchères pocket	40.00 €
Le deux majeur faible ; G. Quéran	15.50 €	Tapis	21.00 €
Les appels de préférence ; P. Toffier	15.00 €	Série de 8 étuis	31.00 €
Les enchères au bridge T1 ; M. Bessis	34.00 €	Jeu de cartes pour MAD	2.20 €
Les enchères au bridge T2 ; M. Bessis	30.00 €	Jeu de cartes	2.00 €
Les enchères au bridge T3 ; M. Bessis	32.00 €	Abonnement atout bridge numérique	40 €
Pack les enchères au bridge ; M. Bessis	96.00 €	Abonnement atout bridge numérique VIP	80 €
La logique de l'entame, A. Levy	34.00 €	Abonnement atout bridge VIP+	100 €
		Total de la commande	

Merci de joindre votre chèque de règlement.

Frais de port : 1 livre 3.97 € / 2 livres : 5.94 € pour les autres articles : nous consulter.

Adresse de livraison :

Nom : _____ Prénom : _____

Adresse : _____

CP : _____ Ville : _____

Bridge Plus

135 rue de la Chalouère - 49100 Angers tel : 02 41 37 04 74 email : bridgeplus@bridgeplus.com

<https://www.bridgeplus.com>