



les
Simultanés
du Roy René

Saison 2025 - 2026

Jeudi 7 mai 2026

Après-midi - N° 59



Monsieur MIGNAN & Madame COMPAGNY
Guilherand Granges ; le 9 janvier 2025

Résultats : www.bridgeplus.com

Bridge Plus

*Des donnes commentées
Vos réactions
Des experts en « live »*

<p>♠ AR76 ♥ 85 ♦ D1092 ♣ 532</p> <p>♠ V54 ♥ D1097 ♦ 74 ♣ RDV10</p> <p>Entame : ♣ Roi Par : Sud 2♦ +1</p>	<p>♠ 98 ♥ A643 ♦ ARV8 ♣ 764</p> <p>1</p>	<p>♠ D1032 ♥ RV2 ♦ 653 ♣ A98</p>	Sud	Ouest	Nord	Est
					1♦	—
			1SA	—	2♦	—
			—	—	—	—
			<i>Enchères</i> ★★☆☆ <i>Jeu de la carte</i> ★★☆☆			

1SA = De 12 à 14 H, un jeu régulier sans quatre Piques.

2♦ = Sud n'ayant pas quatre Piques, il ne peut pas posséder une main 4-4-3-2, la seule distribution possible pour une ouverture d'1♦ avec trois cartes. Il possède donc au moins quatre cartes à Carreaux, avec un fit mineur, il est préférable de jouer 2♦ plutôt que 1SA.

Sud perd trois Trèfles, prend le retour atout en main, joue As-Roi de Pique, Pique coupé, puis As de Cœur et Cœur pour ouvrir la coupe au mort. La défense a beau jouer un deuxième tour d'atout, ce n'est pas suffisant pour empêcher le déclarant de couper son dernier Pique, pour faire neuf levées. 110 points devraient faire une bonne note.

A Sans-Atout, Sud est limité à sept levées pour seulement 90 points, toute une différence en tournoi par paires.

NB : C'est pour jouer la manche qu'il faut préférer jouer à Sans-Atout pas pour une partielle.

<p>♠ RDV94 ♥ AR6 ♦ 94 ♣ AV3</p> <p>♠ 75 ♥ 8432 ♦ D10873 ♣ 92</p> <p>Entame : ♥ Dame Par : Nord 6♠ =</p>	<p>♠ 832 ♥ DV107 ♦ V5 ♣ D1087</p> <p>2</p>	<p>♠ A106 ♥ 95 ♦ AR62 ♣ R654</p>	Sud	Ouest	Nord	Est
					1♦	—
			1SA	—	2♣	—
			2♠	—	3♠	—
			4♣	—	4♥	—
			4SA	—	5♣	—
			5♦	—	6♠	—
			<i>Enchères</i> ★★☆☆ <i>Jeu de la carte</i> ★☆☆☆			

2♣ = Roudi, demande au partenaire de se décrire.

2♠ = Trois Piques avec un jeu maximum.

3♠ = Espoir de chelem.

4♣ / 4♥ = Contrôles, 4♥ déniait celui des Carreaux par un honneur.

5♣ = Trois ou zéro clés.

5♦ = As-tu la Dame d'atout partenaire ?

6♠ = Oui je l'ai, mais sans espoir de grand chelem, la main n'est pas assez forte.

Nord ne se précipite pas pour enlever les atouts, mais commence par jouer As-Roi de Cœur et Cœur coupé (maître, on ne sait jamais). Ensuite il fait tomber tous les atouts et tente l'impasse Trèfle (qui échoue) pour une éventuelle surlevée.

A Sans-Atout, seulement onze levées, l'impasse Trèfle échouant, sauf si le déclarant arrive à réaliser un double squeeze pour obtenir la levée manquante.

♠ 8
 ♥ ADV
 ♦ D962
 ♣ V9876
 AR 109652
 ♥ 9
 ♦ A4
 ♣ 1053
 DV3
 ♥ R1042
 ♦ R83
 ♣ RD2

♠ 74
 ♥ 87653
 ♦ V1075
 ♣ A4



Entame : ♣ Roi

Par : Est 3 ♠ =

Sud	Ouest	Nord	Est
1 ♣	—	3 ♣	3 ♠
—	—	—	

Enchères ★☆☆ Jeu de la carte ★☆☆

3 ♣ = 11-12 HL avec au moins cinq cartes à Trèfle, sans majeure quatrième.

3 ♠ = Six belles cartes et une valeur d'ouverture.

Est prend l'entame Trèfle du mort, mais attention, il ne commence pas par jouer atout.

Il rejoue Trèfle, pour ouvrir la coupe au mort.

Quoi que fasse la défense, Est coupe le troisième Trèfle de la main courte avant de faire tomber les atouts. Il perd un Pique (car ils sont 3-1), un Cœur, un Carreau et un seul Trèfle.

Atout Trèfle, neuf levées à condition que la défense réalise une coupe à Carreau ou à Cœur. Dans ce dernier cas, Sud jouera Carreau vers le Roi et Carreau à blanc, l'As étant affiché en Est.



Ramatuelle



6 au 13 juin 2026

En compagnie de Bridge Plus

A partir de **945 €**

Pension complète

cyrille@bridgeplus.com

02.41.37.04.74



Bridge Plus



6 au 13 juin 2026

En compagnie de Bridge Plus

A partir de **2845 €**

Pension complète - Départ de Paris/Province

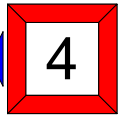

<p>♠ A8 ♥ V4 ♦ R63 ♣ DV10987</p> <p>♠ D7 ♥ 973 ♦ AV105 ♣ AR63</p> <p>♠ RV643 ♥ ARD ♦ D87 ♣ 42</p> <p>♠ 10952 ♥ 108652 ♦ 942 ♣ 5</p>																				
	<p>4</p>																			
<p>Entame : ♣ Dame Par : Ouest 3SA =</p>	<table border="1"> <thead> <tr> <th>Sud</th> <th>Ouest</th> <th>Nord</th> <th>Est</th> </tr> </thead> <tbody> <tr> <td style="background-color: #e0ffe0;"></td> <td>1 ♦</td> <td>2 ♣</td> <td>2 ♠</td> </tr> <tr> <td style="text-align: center;">—</td> <td>2 SA</td> <td style="text-align: center;">—</td> <td>3 SA</td> </tr> <tr> <td style="text-align: center;">—</td> <td style="text-align: center;">—</td> <td style="text-align: center;">—</td> <td></td> </tr> </tbody> </table>	Sud	Ouest	Nord	Est		1 ♦	2 ♣	2 ♠	—	2 SA	—	3 SA	—	—	—				
Sud	Ouest	Nord	Est																	
	1 ♦	2 ♣	2 ♠																	
—	2 SA	—	3 SA																	
—	—	—																		
<p>Enchères ★★☆ Jeu de la carte ★★★</p>																				

- 2♣ = De 11 à 17 HL, six cartes ou cinq très belles.
- 2♠ = Forcing, au moins 11 HL, au moins cinq cartes.
- 2SA = Régulier avec au moins un arrêt à Trèfle, forcing.

Seulement six levées pour Ouest. La réussite de l'impasse Carreau paraît compromise (Nord est intervenu au palier de 2, et il n'y a que 11 H dans son camp). Faut-il tout miser sur un partage 3-3 de Piques ?

Non, celui-ci est trop peu probable. Il y a mieux à faire. Ouest prend et joue un petit Pique de sa main. Si Nord plonge de l'As, quatre levées de Pique sont affranchies (Ouest fait alors plus un).

Si Nord joue un petit, le Roi du mort fait le pli, et le déclarant se rabat sur l'affranchissement des Carreaux pour faire neuf levées. Joli contretemps.

<p> ♠ DV ♥ RD5 ♦ RV104 ♣ R943 ♠ R1085 ♥ 98 ♦ D752 ♣ A86 Entame : ♥ 9 Par : Sud 2♠ +1 </p>	<p> ♠ 73 ♥ AV104 ♦ 93 ♣ DV752 ♠ A9642 ♥ 7632 ♦ A86 ♣ 10 </p>		Sud	Ouest	Nord	Est
					1 SA	—
			2 ♣	—	2 ♦	—
			2 ♠	—	—	—
			<i>Enchères</i> ★★☆☆ <i>Jeu de la carte</i> ★★☆☆			

- 2♣ = Stayman, au moins 8 H.
- 2♠ = Misère dorée, 7-8 H et cinq Piques.

Est prend l'entame de l'As de Cœur et rejoue atout, le déclarant laisse filer et fait le pli au deuxième tour d'atout avec la Dame du mort, Ouest ayant pris du Roi pour en rejouer.

Il joue Carreau pour l'As, encaisse l'As de Pique et joue Trèfle vers le mort, affranchissant le Roi pour une défausse. Il prend le retour Cœur et poursuit par Roi de Trèfle, Trèfle coupé, Carreau vers le Valet, Trèfle coupé. Ouest surcoupe mais est obligé de jouer Carreau, Sud refait l'impasse, ne perdant qu'un Cœur, deux Piques et un Trèfle.

Si Ouest ne surcoupe pas, Sud réitère l'impasse Carreau, pour le même résultat.

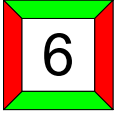
<p> ♠ 842 ♥ 832 ♦ R1095 ♣ AD10 ♠ D103 ♥ 7654 ♦ D843 ♣ 75 Entame : ♥ Dame Par : Est 4♠ = </p>	<p> ♠ ARV765 ♥ AR ♦ A2 ♣ 863 ♠ 9 ♥ DV109 ♦ V76 ♣ RV942 </p>		Sud	Ouest	Nord	Est
					2 ♣	—
			—	2 ♦	—	2 ♠
			—	4 ♠	—	—
			<i>Enchères</i> ★☆☆☆ <i>Jeu de la carte</i> ★☆☆☆			

- 2♣ = Fort indéterminé.
- 2♦ = Relais.
- 2♠ = Six cartes, 19-23 HL.
- 4♠ = Deux Dames et le fit, il faut jouer la manche.

Est prend l'entame du Roi de Cœur et compte trois perdantes à Trèfle et une à Carreau. Pour être certain d'en éviter une, il ne fait pas tomber les atouts, mais ouvre immédiatement la coupe à Trèfle.

Le déclarant joue un petit Trèfle, la défense prend et joue atout, Trèfle encore, et deuxième tour d'atout, mais c'est trop tard, Est coupe son troisième Trèfle avant d'enlever le dernier atout.

Seule l'introuvable entame atout aurait battu le contrat, à condition d'en rejouer à chaque fois, empêchant le déclarant de couper le moindre Trèfle.

♠ D5
 ♥ RD86
 ♦ A97
 ♣ A753
 ♠ V1073
 ♥ V102
 ♦ 32
 ♣ DV102
 ♠ 642
 ♥ 975
 ♦ RDV104
 ♣ 98
 7
 ♠ AR98
 ♥ A43
 ♦ 865
 ♣ R64

Entame : ♦ **Roi**
 Par : Nord 3SA +2

Sud	Ouest	Nord	Est
1 ♣	—	1 ♥	—
1 ♠	—	3 SA	—
—	—		

Enchères ★☆☆ Jeu de la carte ★★★

1♠ = Quatre cartes à Pique, de 12 à 19 HL, non-forcing.
 3SA = De 12 à 15 H, régulier, au moins un arrêt à Carreau.

Nord compte facilement neuf levées sans avoir besoin de rendre la main.
 Avec une répartition favorable des Cœurs, il arriverait à dix. Mais il ne coûte rien de tenter une onzième.
 Pour commencer, le déclarant ne prend qu'au troisième tour de Carreau, pas pour couper les communications, mais pour réduire le compte en vue d'un éventuel squeeze.
 Il encaisse alors quatre tours de Cœurs (ceux ci ont l'amabilité d'être 3-3), Ouest, qui a déjà dû défausser un Trèfle sur le troisième Carreau doit défausser une seconde fois. S'il défausse un autre Trèfle, Nord fera un Trèfle affranchi de sa main. S'il défausse un Pique, c'est le dernier Pique du mort qui sera affranchi. Plus deux.

♠ 954
 ♥ 10876
 ♦ V1097
 ♣ 98
 ♠ AV76
 ♥ DV
 ♦ RD5
 ♣ R764
 ♠ RD
 ♥ AR54
 ♦ A86
 ♣ D532
 8
 ♠ 10832
 ♥ 932
 ♦ 432
 ♣ AV10

Entame : ♦ **Valet**
 Par : Ouest 6SA =

Sud	Ouest	Nord	Est
	1 SA	—	2 ♣
—	2 ♠	—	6 SA
—	—	—	

Enchères ★☆☆ Jeu de la carte ★★★

2♣ = Stayman, même avec une main très forte, priorité à la majeure.
 6SA = Entre 33 et 35 H dans la ligne font un petit chelem.

Ouest prend l'entame Carreau en main et joue Trèfle vers la Dame pour affranchir une levée.
 Avec quatre levées dans chaque majeure et trois Carreaux, cela fait douze, à condition de ne pas se bloquer.
 Le déclarant prend la continuation Carreau en main, débloque Dame-Valet de Cœur, débloque Roi-Dame de Pique du mort, encaisse le reste des Cœurs du mort et l'As de Carreau, rentre en main avec le Roi de Trèfle pour encaisser As et Valet de Pique.

Le conseil du mois

Mai 2026

Une erreur à éviter.

Nord	
♠	R D V 6
♥	D 6 5 2
♦	R V 3
♣	A V

Ouest	
♠	A 9 4 3
♥	A 9
♦	10 7 6
♣	R D 10 9



Est	
♠	8 5
♥	V 10 8
♦	8 5 4 2
♣	8 6 5 3

Sud	
♠	10 7 2
♥	R 7 4 3
♦	A D 9
♣	7 4 2

Match par Quatre

O	N	E	S
1♣	X	-	2♥
-	4♥	Fin	

Ce qui s'est passé.

Sur l'ouverture adverse de 1♣, Nord contre (bien meilleur que 1SA), Sud répond 2♥ (quatre cartes, 8-10 H) et Nord conclut à 4♥.

Ouest entame du Roi de Trèfle, Sud fournit l'As du mort et joue atout pour son Roi.

Ouest prend de l'As et Sud concède ensuite un Trèfle, un Pique et un autre atout. Une levée de chute.

Ce qui aurait dû se passer.

Avec un Pique et un Trèfle à perdre, Sud ne doit concéder qu'un seul atout. Les cartes intermédiaires faisant défaut, il n'existe qu'une solution gagnante, l'As second chez un adversaire. (S'il est sec, la défense fera deux levées d'atout, même si Sud « devine » et le fait tomber « dans le vide ».) Le maniement est simple, Cœur vers l'honneur situé derrière l'As puis, s'il fait la levée, petit des deux mains. Il faut donc localiser l'As d'atout, les enchères adverses vont être d'un grand secours !

Ayant 26 H dans son camp, Sud déduit de l'ouverture d'Ouest que ce dernier détient l'As de Cœur. En effet, s'il ne le détenait pas, Ouest n'aurait très certainement pas ouvert avec seulement 10 H.

Après l'As de Trèfle, Sud vient en main à Carreau et joue un petit Cœur. Si Ouest plonge de l'As, reprenant la main, Sud tire Roi et Dame de Cœur. S'il ne plonge pas, la Dame du mort fait la levée puis Sud joue un petit atout des deux mains et, reprenant la main, tire le Roi de Cœur. Dans les deux cas, il ne donne plus que l'As de Pique et totalise dix levées (sauf Trèfles répartis 6-2, Ouest promouvant un atout d'Est).

Principe : Les enchères adverses fournissent des informations. Sachez les décrypter et agir en conséquence.



La boutique :

<http://www.bridgeplus.com>

<p>♠ DV ♥ 108 ♦ RV32 ♣ RD976</p> <p>♠ 5 ♥ ADV975 ♦ 10987 ♣ A2</p> <p>Entame : ♦ 10 Par : Sud 4♠ -1</p>	<p>♠ A103 ♥ 6432 ♦ 65 ♣ 8543</p> <p>♠ R987642 ♥ R ♦ AD4 ♣ V10</p>	♠ DV	♥ 108	♦ RV32	♣ RD976	Sud	Ouest	Nord	Est
									1 ♣
				1 ♠	2 ♥	—	—	—	—
				4 ♠	—	—	—	—	—
				Enchères ★☆☆ Jeu de la carte ★★★					

2♥ = De 11 à 17 HL, six cartes ou cinq très belles.

4♠ = Sept cartes à Pique et l'ouverture en face de l'ouverture, il faut demander la manche.

Sud prend l'entame Carreau en main et joue Pique, Est prend de l'As au premier tour et compte les points. Son partenaire étant intervenu sans rien à Carreau ni à Pique, ni de séquence de Cœur, il possède très probablement l'As de Trèfle et l'As de Cœur.

Jouer Cœur limite le déclarant à dix levées, mais ne ferait pas chuter, Sud étant probablement singleton dans la couleur, il faut faire une coupe à Carreau. Pour cela, Est rejoue Carreau.

Le déclarant prend, joue Pique vers le Valet (ils ne sont pas 2-2), mais ne peut plus rentrer en main pour enlever le dernier atout, il est obligé de rendre la main à Ouest, qui rejoue Carreau pour donner une coupe (bien méritée) à son partenaire. Quelle défense !

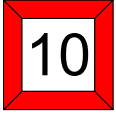
<p>♠ 86 ♥ DV2 ♦ RV8762 ♣ AV</p> <p>Entame : ♥ 8 Par : Est 3SA =</p>	<p>♠ DV10 ♥ A643 ♦ D3 ♣ 9854</p> <p>♠ R752 ♥ R10 ♦ A104 ♣ RD106</p> <p>♠ A943 ♥ 9875 ♦ 95 ♣ 732</p>	♠ DV10	♥ A643	♦ D3	♣ 9854	Sud	Ouest	Nord	Est
									
				—	3 SA	—	—	—	—
				—	—	—	—	—	—
				Enchères ★☆☆ Jeu de la carte ★★★					

3SA = Sans singleton, avec une main de manche pas de Texas mineur.

Avec les deux majeures quatrièmes, Sud entame Cœur, le 8, la deuxième meilleure avec quatre petites cartes, l'entame Pique sous un As quatrième est peu recommandée.

Nord prend de l'As et réalise que l'entame de son partenaire ne peut pas être une "vraie" quatrième meilleure. Le déclarant a donc deux arrêts à Cœur. A la vue du mort, le salut de la défense ne peut être qu'à Pique, Nord rejoue la Dame de Pique. Si le déclarant joue le Roi, il ne devra surtout pas le faire au troisième tour de la couleur, sous peine de permettre à la défense de faire quatre plis de Pique au lieu de trois.

Neuf levées si tout le monde a joué au mieux de ses intérêts. Mais douze sur une continuation à Cœur.

Rappel : Sans indication particulière, avec neuf cartes sans la Dame, on tire As et Roi.

<p>♠ R62 ♥ R76 ♦ 10742 ♣ D54</p> <p>♠ D1098 ♥ A82 ♦ A86 ♣ AR7</p> <p>♠ V753 ♥ D43 ♦ RV5 ♣ V93</p> <p>♠ A4 ♥ V1095 ♦ D93 ♣ 10862</p>	<table border="1"> <thead> <tr> <th>Sud</th> <th>Ouest</th> <th>Nord</th> <th>Est</th> </tr> </thead> <tbody> <tr> <td style="text-align: center;">—</td> <td style="text-align: center;">1 SA</td> <td style="text-align: center;">—</td> <td style="text-align: center;">—</td> </tr> <tr> <td style="text-align: center;">—</td> <td></td> <td></td> <td></td> </tr> </tbody> </table>				Sud	Ouest	Nord	Est	—	1 SA	—	—	—			
	Sud	Ouest	Nord	Est												
—	1 SA	—	—													
—																
<p>Entame : ♦ 7</p> <p>Par : Ouest 1SA +1</p>	<p>Enchères ★★☆☆ Jeu de la carte ★★☆☆</p>															

Passé en Est = 8 H avec un jeu 4-3-3-3 et des honneurs partout, inutile de faire une proposition, en tournoi par paires, on ne pousse pas les manches.

N'ayant pas d'urgence à passer le Valet, le déclarant joue petit du mort. Que doit faire Sud ? S'il met la Dame, il libère trois plis pour Ouest, il faut passer le 9, faisant l'impasse contre le Valet du mort. Et si Nord avait entamé en quatrième meilleure sous l'As ? Il aurait forcément As-10-8-7, et le 9 ferait la levée.

Ouest affranchit ses Piques et fera deux plis de Cœur en jouant vers la Dame, sans tirer l'As, pour un total de huit levées, bravo aux paires qui auront évité de jouer une manche trop tendue.

Si on fait un Stayman, on ne joue pas 3♠, mais 4♠. Qui devrait chuter de deux, sauf erreur de la défense.

<p>♠ RDV95 ♥ D108 ♦ A43 ♣ A8</p> <p>♠ 32 ♥ AR976 ♦ 102 ♣ RD65</p> <p>♠ 6 ♥ V42 ♦ V986 ♣ V9432</p> <p>♠ A10874 ♥ 53 ♦ RD75 ♣ 107</p>	<table border="1"> <thead> <tr> <th>Sud</th> <th>Ouest</th> <th>Nord</th> <th>Est</th> </tr> </thead> <tbody> <tr> <td style="background-color: #e0ffe0;"></td> <td style="text-align: center;">1 ♥</td> <td style="text-align: center;">1 ♠</td> <td style="text-align: center;">—</td> </tr> <tr> <td style="text-align: center;">3 ♥</td> <td style="text-align: center;">—</td> <td style="text-align: center;">4 ♠</td> <td style="text-align: center;">—</td> </tr> <tr> <td style="text-align: center;">—</td> <td style="text-align: center;">—</td> <td></td> <td></td> </tr> </tbody> </table>				Sud	Ouest	Nord	Est		1 ♥	1 ♠	—	3 ♥	—	4 ♠	—	—	—		
	Sud	Ouest	Nord	Est																
	1 ♥	1 ♠	—																	
3 ♥	—	4 ♠	—																	
—	—																			
<p>Entame : ♥ 2</p> <p>Par : Nord 4♠ =</p>	<p>Enchères ★★☆☆ Jeu de la carte ★☆☆☆</p>																			

- 1♠ = De 8 à 17 H, au moins cinq cartes.
- 3♥ = Cue-bid à saut. Au moins 4 Piques, au moins 11 DH.
- 4♠ = Evident, avec 17 DH.

Ouest prend l'entame du Roi de Cœur et, avant de rejouer, se demande ce qui se passerait s'il encaisse également l'As.

Est a entamé le 2, il en possède donc trois. Si le déclarant possède la Dame, cela créerait une défausse, probablement pour un Trèfle du mort.

Le bon plan se précise, Ouest rejoue le Roi de Trèfle, tant qu'il possède encore l'As de Cœur. Quoi que fasse le déclarant, il perd un deuxième Cœur et un Trèfle, les Carreaux n'étant pas 3-3 (sauf défausse inopportune par Est).

♠ A753
 ♥ A3
 ♦ A764
 ♣ R86
 ♠ 9642
 ♥ DV4
 ♦ 985
 ♣ 1097
 ♠ DV108
 ♥ R1092
 ♦ RDV
 ♣ DV
 ♠ R
 ♥ 8765
 ♦ 1032
 ♣ A5432



Entame : ♠ Dame
 Par : Nord 1SA +1

Sud	Ouest	Nord	Est
		1 SA	—
—	—		
Enchères ★☆☆ Jeu de la carte ★☆☆			

1SA = De 15 à 17 H avec un jeu régulier.
 Passe en Est = Avec un jeu régulier, surtout vulnérable, pas d'intervention sur 1SA*.

Six levées faciles pour Nord qui doit affranchir les Trèfles... mais l'entame Pique a enlevé sa seule rentrée au mort.

Alors comment faire ?

Nord prend du Roi de Pique du mort et joue un petit Trèfle des deux mains, réalisant un coup à blanc. Quand il reprendra la main, il jouera Roi de Trèfle et Trèfle pour l'As et sera au mort au bon moment pour encaisser les deux levées de longueur affranchies. Plus un.

*Si Est intervient, il jouera (au mieux) 2♠, pour deux de chute, 200 points, c'est beaucoup trop cher.

♠ RV93
 ♥ V642
 ♦ 8532
 ♣ 5
 ♠ 10742
 ♥ A75
 ♦ A7
 ♣ R986
 ♠ 86
 ♥ R109
 ♦ D964
 ♣ 10743
 ♠ AD5
 ♥ D83
 ♦ RV10
 ♣ ADV2

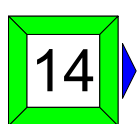

Entame : ♠ 7
 Par : Sud 2SA =

Sud	Ouest	Nord	Est
			—
1 ♣	—	1 ♥	—
2 SA	—	—	—
Enchères ★☆☆ Jeu de la carte ★★☆☆			

2SA = De 18 à 19 H, un jeu régulier sans majeure quatrième.

Le déclarant est certain, après affranchissement, de faire deux plis de Trèfle, qu'il fasse l'impasse ou non (ne pouvant pas la recommencer, même si elle réussit). Il faut profiter des remontées au mort pour manier les Carreaux. Sud passe le 9 de Pique du mort sur l'entame, qui fait la levée (cela lui offre deux remontées). Carreau vers le 10, pris par l'As d'Ouest, qui continue Pique.

Attention à ne pas se bloquer, As de Pique, Dame prise du Roi, le Valet de Pique (défausse d'un Cœur), puis Carreau vers le Valet qui fait la levée.

Sud affranchit un Trèfle en jouant As et Dame (tant qu'il est certain de reprendre la main avec le Roi de Carreau). Huit levées, et même neuf si la défense offre le Valet de Cœur du mort.

♠ D32
 ♥ D10842
 ♦ D754
 ♣ 9

♠ 98
 ♥ AV65
 ♦ AR9
 ♣ RV65

15

♠ 5
 ♥ R73
 ♦ 1083
 ♣ AD10432

♠ ARV10764
 ♥ 9
 ♦ V62
 ♣ 87

Sud	Ouest	Nord	Est
3 ♠	X	—	5 ♣
—	—	—	—

Enchères ★★☆☆ Jeu de la carte ★★☆☆

Entame : ♠ As

Par : Est 5 ♣ =

X = Au moins 14 H, court à Pique, trois cartes dans les autres couleurs.

5 ♣ = Se contenter de 4 ♣ comme si Est avait zéro points n'est pas possible.

Est coupe le deuxième tour de Pique et se doute qu'espérer réussir l'impasse Cœur (ou pire la double impasse Carreau) est très peu probable.

Mais si Nord pouvait jouer Cœur vers la fourchette du mort ce serait parfait.

Est commence par deux tours d'atout, puis le Roi de Cœur, et joue As-Roi de Carreau et Carreau.

Si Nord prend la main, c'est gagné, il doit jouer Cœur ou coupe et défausse.

Et si Sud prend la main, celui-ci avait sept Piques, deux Trèfles et trois Carreaux, il n'avait donc qu'un Cœur et est condamné à rejouer en coupe et défausse également !

Bridge+
 Euriell Quéran Voyages

Port Crouesty - Arzon



27 juin au 04 juillet 2026

Hôtel Résidence la Cigale

A partir de **1395 €**

1/2 pension - bridge inclus

cyrille@bridgeplus.com
 02.41.37.04.74

Bridge Plus



Du 04 au 11 juillet

En compagnie de Benoit Ribault

A partir de **1345 €**

*Hôtel les Salines 4**

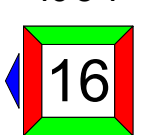

<p>♠ R 103 ♥ 85 ♦ V8762 ♣ 1054</p> <p>♠ ADV76 ♥ 109 ♦ A ♣ RDV76</p> <p>♠ 8 ♥ ARDV64 ♦ D95 ♣ 832</p> <p>Entame : ♥ 8 Par : Ouest 4♠ -1</p>		<p>♠ 9542 ♥ 732 ♦ R1043 ♣ A9</p>	Sud	Ouest	Nord	Est
			<p>3♥</p>	<p>1♠ 4♠</p>	<p>— —</p>	<p>2♠ —</p>
			<p>Enchères ★☆☆ Jeu de la carte ★★☆☆</p>			

3♥ = Cinq belles ou six cartes, avec une valeur d'ouverture.

Sud encaisse deux plis de Cœur et en joue un troisième tour. Le déclarant coupe du Valet, car il sait qu'il sera probablement surcoupé, en regardant la parité fournie par Nord.

Si l'entameur surcoupe "machinalement" du Roi, ce sera la dernière levée de son camp, le déclarant fera facilement tomber le reste des atouts quand il reprendra la main.

Mais si Nord défause ?

Il lui restera Roi-10-3, derrière As-Dame-7 du déclarant, et sera alors certain de faire deux plis d'atout, redoutable !

NB : Ne surcoupez pas avec une levée d'atout naturelle quand vous espérez promouvoir un petit atout de votre main.

<p>♠ V43 ♥ AD95 ♦ 7 ♣ RD764</p> <p>♠ 10865 ♥ 43 ♦ RDV10 ♣ 853</p> <p>♠ D972 ♥ 82 ♦ A8632 ♣ V9</p> <p>♠ AR ♥ RV1076 ♦ 954 ♣ A102</p>																								
	<table border="1"> <thead> <tr> <th>Sud</th> <th>Ouest</th> <th>Nord</th> <th>Est</th> </tr> </thead> <tbody> <tr> <td></td> <td></td> <td>1 ♣</td> <td>—</td> </tr> <tr> <td>1 ♥</td> <td>—</td> <td>2 ♥</td> <td>—</td> </tr> <tr> <td>2 SA</td> <td>—</td> <td>4 ♦</td> <td>—</td> </tr> <tr> <td>4 SA</td> <td>—</td> <td>5 ♦</td> <td>—</td> </tr> <tr> <td>6 ♥</td> <td>—</td> <td>—</td> <td>—</td> </tr> </tbody> </table>	Sud	Ouest	Nord	Est			1 ♣	—	1 ♥	—	2 ♥	—	2 SA	—	4 ♦	—	4 SA	—	5 ♦	—	6 ♥	—	—
Sud	Ouest	Nord	Est																					
		1 ♣	—																					
1 ♥	—	2 ♥	—																					
2 SA	—	4 ♦	—																					
4 SA	—	5 ♦	—																					
6 ♥	—	—	—																					
<p>Entame : ♦ Roi</p> <p>Par : Sud 6♥ =</p>	<p>Enchères ★★ ★ Jeu de la carte ★☆☆</p>																							

2SA = Enchère d'essai généralisée, ici pour le chelem.
 4♦ = Splinter.
 4SA = Non minimum, rien à Carreau, de beaux Trèfles, Sud pose le Blackwood.
 5♦ = Une ou quatre clés.
 6♥ = Il n'y a plus de place pour demander la Dame d'atout sans imposer le chelem, avec une clé manquante, Sud demande le chelem.

Aucun problème, Sud enlève les atouts en deux tours et coupe les Carreaux ou les défausse sur les Trèfles du mort.
 Douze levées faciles, bravo si vous avez appelé cet excellent chelem.

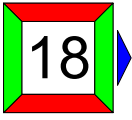
<p>♠ V7 ♥ 542 ♦ 108762 ♣ DV10</p> <p>♠ A6543 ♥ A103 ♦ V95 ♣ 92</p> <p>♠ RD92 ♥ RDV98 ♦ R4 ♣ 87</p> <p>♠ 108 ♥ 76 ♦ AD3 ♣ AR6543</p>																
	<table border="1"> <thead> <tr> <th>Sud</th> <th>Ouest</th> <th>Nord</th> <th>Est</th> </tr> </thead> <tbody> <tr> <td></td> <td></td> <td></td> <td>1 ♥</td> </tr> <tr> <td>2 ♣</td> <td>2 ♥</td> <td>—</td> <td>—</td> </tr> <tr> <td>—</td> <td></td> <td></td> <td></td> </tr> </tbody> </table>	Sud	Ouest	Nord	Est				1 ♥	2 ♣	2 ♥	—	—	—		
Sud	Ouest	Nord	Est													
			1 ♥													
2 ♣	2 ♥	—	—													
—																
<p>Entame : ♣ As</p> <p>Par : Est 2♥ +1</p>	<p>Enchères ★☆☆ Jeu de la carte ★★ ★</p>															

2♣ = Six cartes ou cinq très belles, de 11 à 17 HL.
 2♥ = Priorité au fit avec une main faible (7-10 DH).
 Passe en Est = Sans As, en TPP on ne "pousse" pas les manches.

Sur l'As de Trèfle, Nord fournit la Dame, promettant le Valet (ou la Dame sèche).
 Cela permet à l'entameur de rejouer un petit Trèfle sous le Roi (le 3, préférence pour les Carreaux, évident à la vue du mort de toute façon).
 Nord prend la main et rejoue Carreau, pour que son partenaire y fasse As et Dame.
 Est est alors limité à neuf levées, mais il en aurait fait dix sur un flanc moins précis.
 Félicitations si vous avez trouvé la bonne ligne de défense !

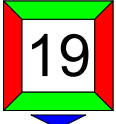
<p style="text-align: center;">♠ 76 ♥ 10 ♦ AD97532 ♣ 853</p> <div style="display: flex; justify-content: space-between;"> <div style="width: 45%;"> <p>♠ V32 ♥ RD985 ♦ V ♣ V762</p> </div> <div style="width: 10%; text-align: center;">  </div> <div style="width: 45%;"> <p>♠ ARD985 ♥ A6 ♦ 108 ♣ D94</p> </div> </div> <p style="text-align: center;">♠ 104 ♥ V7432 ♦ R64 ♣ AR10</p>	<table border="1" style="width: 100%; border-collapse: collapse; text-align: center;"> <thead> <tr> <th style="width: 15%;">Sud</th> <th style="width: 15%;">Ouest</th> <th style="width: 15%;">Nord</th> <th style="width: 15%;">Est</th> </tr> </thead> <tbody> <tr> <td>—</td> <td>—</td> <td>3 ♦</td> <td>3 ♠</td> </tr> <tr> <td>4 ♦</td> <td>4 ♠</td> <td>—</td> <td>—</td> </tr> <tr> <td>5 ♦</td> <td>—</td> <td>—</td> <td>X</td> </tr> <tr> <td>—</td> <td>—</td> <td>—</td> <td>—</td> </tr> </tbody> </table> <p style="text-align: right; font-size: small;">Enchères ★★☆☆ Jeu de la carte ★☆☆</p>	Sud	Ouest	Nord	Est	—	—	3 ♦	3 ♠	4 ♦	4 ♠	—	—	5 ♦	—	—	X	—	—	—	—
Sud	Ouest	Nord	Est																		
—	—	3 ♦	3 ♠																		
4 ♦	4 ♠	—	—																		
5 ♦	—	—	X																		
—	—	—	—																		
<p>Entame : ♠ As</p> <p>Par : Nord 5 ♦ x -2</p>																					

- 3♦ = Barrage, avec sept cartes et une main faible.
- 3♠ = Cinq belles ou six cartes avec une bonne ouverture.
- 4♦ = Sud pourrait même barrer à 5♦ directement, profitant de la vulnérabilité.
- 4♠ = Plus à gagner en surenchérissant qu'en passant.
- 5♦ = Sacrifice, maintenant que l'adversaire a demandé la manche (avec au plus trois levées de défense).

Atout Carreau, Nord perd deux Piques, un Cœur et un Trèfle, moins deux. 300 points pour Est-Ouest.

Atout Pique, Est perd un Carreau et deux Trèfles, au palier de 4, cela aurait fait 620 points pour Est-Ouest, quel bon sacrifice que d'avoir dit 5♦ !

Mais gare à une surenchère à 5♠ (moins un) qui serait fatale pour le camp Est-Ouest !

<p style="text-align: center;">♠ A 1065 ♥ DV108 ♦ 875 ♣ 93</p> <div style="display: flex; justify-content: space-between;"> <div style="width: 45%;"> <p>♠ R73 ♥ A3 ♦ RDV9 ♣ RV75</p> </div> <div style="width: 10%; text-align: center;">  </div> <div style="width: 45%;"> <p>♠ 9 ♥ R9762 ♦ 6 ♣ AD10864</p> </div> </div> <p style="text-align: center;">♠ DV842 ♥ 54 ♦ A10432 ♣ 2</p>	<table border="1" style="width: 100%; border-collapse: collapse; text-align: center;"> <thead> <tr> <th style="width: 15%;">Sud</th> <th style="width: 15%;">Ouest</th> <th style="width: 15%;">Nord</th> <th style="width: 15%;">Est</th> </tr> </thead> <tbody> <tr> <td style="background-color: #e0ffe0;"> </td> <td>1 SA</td> <td>—</td> <td>2 ♠</td> </tr> <tr> <td>—</td> <td>3 ♣</td> <td>—</td> <td>4 ♥</td> </tr> <tr> <td>—</td> <td>5 ♣</td> <td>—</td> <td>—</td> </tr> <tr> <td>—</td> <td>—</td> <td>—</td> <td>—</td> </tr> </tbody> </table> <p style="text-align: right; font-size: small;">Enchères ★★★☆☆ Jeu de la carte ★☆☆</p>	Sud	Ouest	Nord	Est		1 SA	—	2 ♠	—	3 ♣	—	4 ♥	—	5 ♣	—	—	—	—	—	—
Sud	Ouest	Nord	Est																		
	1 SA	—	2 ♠																		
—	3 ♣	—	4 ♥																		
—	5 ♣	—	—																		
—	—	—	—																		
<p>Entame : ♥ Dame</p> <p>Par : Ouest 5 ♣ =</p>																					

- 2♠ = Avec un 6-5 de manche, le répondant commence par un Texas mineur.
- 4♥ = 3♥ montrerait un singleton. 4♥ est naturel, montrant un bicolore 6-5 de manche (6-4 on commence par un Stayman, 5-5 par un Texas) avec la mineure sixième. Avec une telle distribution, Est ne veut jamais jouer 3SA.
- 5♣ = Sans fit Cœur, l'ouvreur revient dans la mineure.

Pas de souci à la carte, Ouest ne perd que les deux As manquants.

A 3SA, seule l'entame Pique sous l'As quatrième offre la neuvième levée, sur une entame Carreau, le déclarant ferait même deux de chute (à condition de prendre l'entame du 8, "Top of Nothing", de l'As et de rejouer la Dame de Pique).

<p>♠ 1075 ♥ RDV ♦ 8654 ♣ AR6</p> <p>♠ ARDV4 ♥ 2 ♦ V1097 ♣ D92</p>	<p>♠ 832 ♥ 1097 ♦ D32 ♣ 10843</p>	Sud	Ouest	Nord	Est
				1 ♦	—
		1 ♥	1 ♠	—	—
		X	—	2 ♥	—
		4 ♥	—	—	—
<p>Entame : ♠ As</p> <p>Par : Sud 4 ♥ +1</p>		<p>Enchères ★★☆☆ Jeu de la carte ★★☆☆</p>			

X = D'appel. Répéter les Cœurs ne serait pas forçant.
 2♥ = Trois cartes dans une main minimum (sinon X de soutien au deuxième tour).

Sud coupe le troisième Pique et voit dix levées faciles, une onzième pourrait être possible si un même adversaire garde les Carreaux et les Trèfles (il faut que celui qui a au moins quatre Carreaux ait aussi la Dame de Trèfle).

Le déclarant tire encore quatre tours d'atout (en gardant le dernier), et défausse un Trèfle sur le dernier atout.

Ouest défausse deux Piques sans problème, mais, sur le dernier Cœur, il est squeezé. S'il jette un Trèfle, la Dame tombe sous As-Roi et le Valet du déclarant est affranchi.

S'il jette un Carreau, Sud débloque As-Roi de Carreau, joue Trèfle vers le Roi, Carreau coupé (le dernier est affranchi), Trèfle pour l'As et le Carreau maître pour le onzième pli. Bravo !

<p>♠ RDV1086 ♥ D6 ♦ 5 ♣ A543</p> <p>♠ 53 ♥ 109854 ♦ D9 ♣ 9876</p>	<p>♠ A72 ♥ 72 ♦ R10743 ♣ RDV</p>	Sud	Ouest	Nord	Est
				1 ♦	—
		—	—	2 ♠	—
		4 ♠	—	—	—
<p>Entame : ♣ Roi</p> <p>Par : Nord 4 ♠ +1</p>		<p>Enchères ★★☆☆ Jeu de la carte ★★☆☆</p>			

2♠ = En réveil, il n'y a pas de barrage, ce saut montre six cartes et une petite ouverture (de 11 à 14 H).

Si Nord prend l'entame de l'As de Trèfle, il va devoir faire tomber les atouts, la meilleure défense pour Est serait alors de prendre au deuxième tour, au moment où le mort n'en aura plus, pour encaisser deux Trèfles (pas plus, ensuite ils bloquent) et limiter le déclarant à dix levées. Impossible de défausser tous les Trèfles sur les Cœurs du mort avant le retrait des atouts, un adversaire va forcément couper.

La parade ? Laisser passer l'entame. Si Est rejoue atout, Nord pourra tous les faire tomber et défausser les autres Trèfles perdants sur les Cœurs. Si l'entameur continue Trèfle le déclarant en coupera deux. Dans les deux cas, onze levées.

<p>♠ 32 ♥ 732 ♦ D102 ♣ DV863</p> <p>♠ RV87 ♥ A64 ♦ AR85 ♣ R7</p>	<p>♠ AD10954 ♥ R85 ♦ 73 ♣ A9</p> <div style="border: 2px solid red; padding: 5px; text-align: center; width: 40px; margin: 10px auto;">23</div> <p>♠ 6 ♥ DV109 ♦ V964 ♣ 10542</p>	<table border="1" style="width: 100%; border-collapse: collapse;"> <thead> <tr> <th>Sud</th> <th>Ouest</th> <th>Nord</th> <th>Est</th> </tr> </thead> <tbody> <tr> <td style="text-align: center;">—</td> <td style="text-align: center;">1 ♦</td> <td style="text-align: center;">—</td> <td style="text-align: center;">1 ♠</td> </tr> <tr> <td style="text-align: center;">—</td> <td style="text-align: center;">3 SA</td> <td style="text-align: center;">—</td> <td style="text-align: center;">4 ♣</td> </tr> <tr> <td style="text-align: center;">—</td> <td style="text-align: center;">4 ♦</td> <td style="text-align: center;">—</td> <td style="text-align: center;">4 SA</td> </tr> <tr> <td style="text-align: center;">—</td> <td style="text-align: center;">5 ♣</td> <td style="text-align: center;">—</td> <td style="text-align: center;">6 ♠</td> </tr> <tr> <td style="text-align: center;">—</td> <td style="text-align: center;">—</td> <td style="text-align: center;">—</td> <td style="text-align: center;">—</td> </tr> </tbody> </table>	Sud	Ouest	Nord	Est	—	1 ♦	—	1 ♠	—	3 SA	—	4 ♣	—	4 ♦	—	4 SA	—	5 ♣	—	6 ♠	—	—	—	—	<p><i>Entame</i> : ♥ Dame</p> <p><i>Par</i> : Est 6 ♠ +1</p> <p style="text-align: right;"><i>Enchères</i> ★★ ★ <i>Jeu de la carte</i> ★★ ★</p>
Sud	Ouest	Nord	Est																								
—	1 ♦	—	1 ♠																								
—	3 SA	—	4 ♣																								
—	4 ♦	—	4 SA																								
—	5 ♣	—	6 ♠																								
—	—	—	—																								

3SA = 18-19 H régulier, avec un fit de quatre cartes à Pique.
 4♣ / 4♦ = Contrôles. 4SA = Blackwood. 5♣ = Trois ou zéro clés.
 6♠ = Malgré toutes les clés, Est n'est pas assez fort pour envisager le grand chelem.

Douze levées faciles, il y a une chance d'en faire treize : Qu'un seul adversaire garde les Cœurs et que ce soit celui qui possède au moins quatre Carreaux.
 Est prend au mort (pour garder la communication vers sa main à Cœur) fait tomber les atouts et joue As-Roi de Carreau et Carreau coupé, ainsi il n'y a plus qu'un seul adversaire qui garde les Carreaux.
 Est défile les atouts, défaussant un Cœur du mort, puis joue As et Roi de Trèfle. Si Sud abandonne le Carreau, le dernier du mort est maître, sinon il défausse un deuxième Cœur et Est joue Cœur vers le Roi et encaisse le 8 affranchi.

<p>♠ D ♥ RDV965 ♦ V32 ♣ R86</p> <p>♠ A52 ♥ A83 ♦ A1075 ♣ AD5</p>	<p>♠ R96 ♥ 742 ♦ RD84 ♣ 743</p> <div style="border: 2px solid green; padding: 5px; text-align: center; width: 40px; margin: 10px auto;">24</div> <p>♠ V108743 ♥ 10 ♦ 96 ♣ V1092</p>	<table border="1" style="width: 100%; border-collapse: collapse;"> <thead> <tr> <th>Sud</th> <th>Ouest</th> <th>Nord</th> <th>Est</th> <th>Sud</th> <th>Ouest</th> <th>Nord</th> <th>Est</th> </tr> </thead> <tbody> <tr> <td style="background-color: #e0ffe0;"></td> <td style="text-align: center;">1 ♦</td> <td style="text-align: center;">1 ♥</td> <td style="text-align: center;">2 ♦</td> <td style="background-color: #e0ffe0;"></td> <td style="text-align: center;">1 ♦</td> <td style="text-align: center;">1 ♥</td> <td style="text-align: center;">X</td> </tr> <tr> <td style="text-align: center;">—</td> <td style="text-align: center;">3 SA</td> <td style="text-align: center;">—</td> <td style="text-align: center;">—</td> <td style="text-align: center;">—</td> <td style="text-align: center;">3 SA</td> <td style="text-align: center;">—</td> <td style="text-align: center;">—</td> </tr> <tr> <td style="text-align: center;">—</td> <td style="text-align: center;">—</td> <td style="text-align: center;">—</td> <td style="text-align: center;">—</td> <td style="text-align: center;">—</td> <td style="text-align: center;">—</td> <td style="text-align: center;">—</td> <td style="text-align: center;">—</td> </tr> </tbody> </table>	Sud	Ouest	Nord	Est	Sud	Ouest	Nord	Est		1 ♦	1 ♥	2 ♦		1 ♦	1 ♥	X	—	3 SA	—	—	—	3 SA	—	—	—	—	—	—	—	—	—	—	<p><i>Entame</i> : ♥ R</p> <p>Ouest 3SA =</p> <p style="text-align: right;"><i>Enchères</i> ★ ☆ ☆ <i>Jeu de la carte</i> ★★ ★</p>
Sud	Ouest	Nord	Est	Sud	Ouest	Nord	Est																												
	1 ♦	1 ♥	2 ♦		1 ♦	1 ♥	X																												
—	3 SA	—	—	—	3 SA	—	—																												
—	—	—	—	—	—	—	—																												

2♦ = Si vous jouez la collante, pas d'autre choix que de donner le fit à Carreau avec seulement quatre cartes. Sinon, vous pouvez dire Contre, spoutnik généralisé, déniait quatre cartes à Pique.
 Ouest ne prend qu'au deuxième tour de Cœur, voyant Sud défausser.
 Réfléchissons un peu, Nord a six Cœurs et n'a pas fait de barrage, il a du jeu, il est donc favori pour avoir le Roi de Trèfle, tenter l'impasse semble peine perdue.
 Le coup est pourtant à 100% en partant du principe qu'Alexandre est en Nord. Quatre tours de Carreau en commençant par Roi-Dame, pour capturer un éventuel Valet quatrième en Sud, puis deux Piques, Nord défausse un Trèfle, mais ensuite sèche le Roi de Trèfle, auquel cas Ouest tire l'As et la Dame, ou défausse un Cœur, auquel cas, le déclarant rejoue Cœur, Nord y fait quatre plis, et sera obligé de jouer sous le Roi de Trèfle, offrant la neuvième levée dans tous les cas.

♠ D1086
 ♥ A94
 ♦ 8
 ♣ ARD84
 ♠ 952
 ♥ 106
 ♦ AD932
 ♣ 1072
 ♠ AV73
 ♥ RV72
 ♦ R1054
 ♣ 6
 ♠ R4
 ♥ D853
 ♦ V76
 ♣ V953

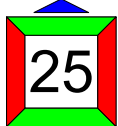

Entame : ♦ 5

Par : Nord 3♣ +1

Sud	Ouest	Nord	Est
		1 ♣	X
1 ♥	2 ♦	X	—
3 ♣	—	—	—

Enchères ★★☆☆ Jeu de la carte ★☆☆

X = Court à Trèfle, au moins 12 H, un support pour les autres couleurs.

1♥ = Au moins quatre cartes.

2♦ = Quelques Carreaux et quelques points.

X = Trois cartes à Cœur, une ouverture non minimum.

3♣ = Nord a une main positive, il aura le plus souvent cinq cartes à Trèfle.

Nord coupe le deuxième Carreau et, avant d'attaquer les atouts, joue Pique pour le Roi, puis Pique pour le 10 pour ouvrir la coupe.

Rien ne pourra alors l'empêcher de couper deux Piques du côté court, avant de faire tomber les atouts et de jouer Cœur vers la Dame pour réaliser dix levées.

Atout Carreau neuf levées, si Est-Ouest surenchérisent, ce que pourrait faire Est avec un probable fit neuvième, Nord-Sud devront aller au palier de 4 pour encaisser un bon coup.



La Rochelle

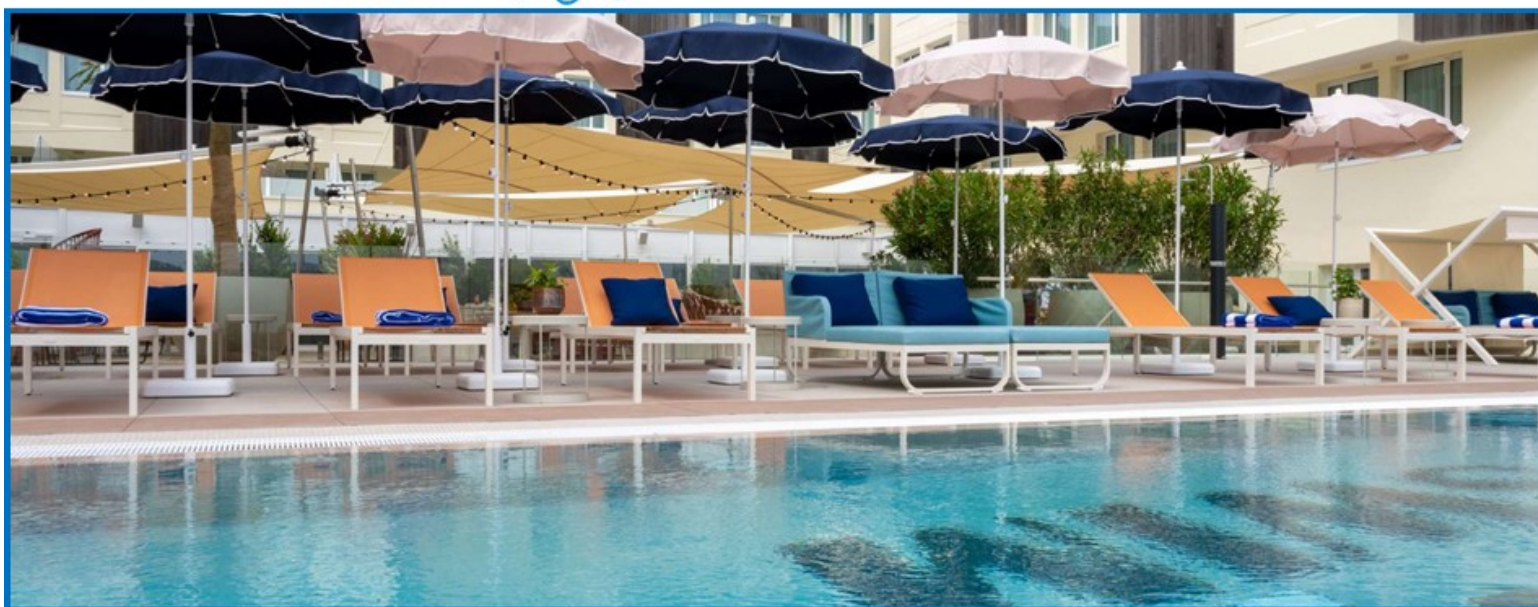

Du 17 au 24 juillet
 En compagnie de **Benoit Ribault**
 A partir de **1295 €**
*Hôtel mercure Vieux port 4**





Du 28 juillet au 4/7 août

Avec **Bridge Plus Voyages**

A partir de **1495 €**

*Hôtel Le Grand Dino 4**



<p>♠ 765 ♥ ARDV ♦ AR43 ♣ 54</p> <p>♠ 32 ♥ 9532 ♦ V97 ♣ 10976</p> <p>26</p> <p>♠ RDV10 ♥ 76 ♦ 652 ♣ A832</p>	<p>♠ A984 ♥ 1084 ♦ D108 ♣ RDV</p>	Sud	Ouest	Nord	Est
		—	—	X	—
		1 ♠	—	2 ♣	—
		3 SA	—	—	—
<p>Entame : ♣ 10</p> <p>Par : Sud 3SA =</p>		<p>Enchères ★★☆☆ Jeu de la carte ★☆☆</p>			

X = En réveil, au moins 8 H, court à Trèfle, un support pour les autres couleurs.

1♠ = De 0 à 11 H en réponse à un Contre de réveil, avec quelques Piques.

2♣ = Au moins 14 H, toutes distributions.

3SA = Seulement quatre Piques, 10-11 H, au moins un arrêt à Trèfle.

Sud prend l'As de Trèfle quand il souhaite et affranchit les Piques.

Est doit-il prendre de l'As immédiatement ? Il n'a que deux Trèfles à faire, la couleur étant bloquée et Ouest n'ayant pas de reprise de main, il n'y a pas d'urgence à prendre. Voyant trois cartes à Pique au mort, il ne faut prendre qu'au troisième tour, coupant les communications avec la main du déclarant, Ouest ayant montré un doubleton dans la couleur.

Celui-ci gagnera son contrat en faisant deux Piques, quatre Cœurs, deux Carreaux et un Trèfle, mais si Est prend trop tôt, Sud fera un troisième Pique, pour plus un et très certainement un top.

<p>♠ D875 ♥ ARV6 ♦ 83 ♣ A93</p> <p>♠ 9 ♥ D54 ♦ ADV97 ♣ RD64</p> <p>♠ A642 ♥ 987 ♦ R105 ♣ V107</p> <p>RV103 ♥ 1032 ♦ 642 ♣ 852</p>																				
	<table border="1"> <thead> <tr> <th>Sud</th> <th>Ouest</th> <th>Nord</th> <th>Est</th> </tr> </thead> <tbody> <tr> <td style="text-align: center;">—</td> <td style="text-align: center;">1 ♦</td> <td style="text-align: center;">X</td> <td style="text-align: center;">1 ♠</td> </tr> <tr> <td style="text-align: center;">—</td> <td style="text-align: center;">2 ♣</td> <td style="text-align: center;">—</td> <td style="text-align: center;">2 ♦</td> </tr> <tr> <td style="text-align: center;">—</td> <td style="text-align: center;">—</td> <td style="text-align: center;">—</td> <td style="text-align: center;">—</td> </tr> </tbody> </table>	Sud	Ouest	Nord	Est	—	1 ♦	X	1 ♠	—	2 ♣	—	2 ♦	—	—	—	—			
	Sud	Ouest	Nord	Est																
—	1 ♦	X	1 ♠																	
—	2 ♣	—	2 ♦																	
—	—	—	—																	
<p>Entame : ♥ As</p> <p>Par : Ouest 2 ♦ +1</p>		<p>Enchères ★☆☆ Jeu de la carte ★☆☆</p>																		

X = Court à Carreau, au moins l'ouverture, un support pour les autres couleurs.

2♣ = Bicolore économique, 12-19 HL, non-forcing.

2♦ = Préférence, au moins deux Carreaux, de 5 à 10 H.

Sur l'entame de l'As de Cœur, lorsque le mort s'étale avec trois petits, il faut appliquer un signal d'appel-refus. Sud fournit le 2 de Cœur, refusant la couleur.

Cela permet à l'entameur de savoir qu'il faut arrêter d'en jouer, risquant de libérer la Dame du déclarant, pour rejouer Pique ou Carreau.

Ouest sera condamné à perdre trois Cœurs et un Trèfle, pour neuf levées... qui seraient devenues dix sur une continuation à Cœur.

Toute une différence en tournoi par paires.

<p>♠ ADV93 ♥ 75 ♦ A1093 ♣ R8</p> <p>♠ 42 ♥ ARV103 ♦ RV ♣ 10976</p> <p>♠ R10875 ♥ 2 ♦ D874 ♣ AV2</p> <p>♠ 6 ♥ D9864 ♦ 652 ♣ D543</p>																
	<table border="1"> <thead> <tr> <th>Sud</th> <th>Ouest</th> <th>Nord</th> <th>Est</th> </tr> </thead> <tbody> <tr> <td style="background-color: #e0ffe0; text-align: center;">—</td> <td style="text-align: center;">1 ♥</td> <td style="text-align: center;">1 ♠</td> <td style="text-align: center;">—</td> </tr> <tr> <td style="text-align: center;">—</td> <td style="text-align: center;">—</td> <td style="text-align: center;">—</td> <td style="text-align: center;">—</td> </tr> </tbody> </table>	Sud	Ouest	Nord	Est	—	1 ♥	1 ♠	—	—	—	—	—			
	Sud	Ouest	Nord	Est												
—	1 ♥	1 ♠	—													
—	—	—	—													
<p>Entame : ♥ 2</p> <p>Par : Nord 1 ♠ -2</p>		<p>Enchères ★★☆☆ Jeu de la carte ★☆☆</p>														

1♠ = De 8 à 17 H avec au moins cinq cartes.

Passé en Est = Avec cinq jolis Piques et une vulnérabilité qui incite à la punition, Est choisit de faire un "Passé Blanche-Neige", espérant jouer 1♠X si Ouest peut réveiller par Contre.

Passé en Ouest = Pas assez de Carreaux pour réveiller par un Contre d'appel, tant pis.

Ouest prend l'entame du 10 de Cœur, encaisse l'As sur lequel Est défause le 2 de Trèfle (s'il y a des plis de Trèfle à faire, ils ne disparaîtront pas). Sur le Roi de Cœur, Nord est coincé, s'il défause une carte dans une mineure, la défense rejoue Carreau, faisant trois Cœurs, deux Carreaux, un Trèfle et au moins deux atouts.

S'il coupe, Est surcoupe au plus juste et ouvre les Carreaux, dans ce cas, trois levées d'atout, deux Cœurs deux Carreaux et un Trèfle font également moins deux.

Même sans réveil, c'est un bon coup pour Est-Ouest, qui ne marquaient que 120 à 1SA.

♠ 1083
 ♥ 873
 ♦ R72
 ♣ D1075
 ♠ 765
 ♥ 6542
 ♦ AD9
 ♣ 983
 ♠ ARD4
 ♥ AR
 ♦ 854
 ♣ V642

♠ V92
 ♥ DV109
 ♦ V1063
 ♣ AR

29

Entame : ♥ Dame

Par : Est 1SA +1

Sud	Ouest	Nord	Est
		—	1 SA
—	—	—	
Enchères ★☆☆ Jeu de la carte ★★☆☆			

1SA = De 15 à 17 H avec un jeu régulier.

Six levées immédiates pour Est et une septième si les Piques sont répartis 3-3.

Il faut chercher quelque chose à Carreau.

Mais jouer Carreau pour la Dame ne permettrait pas au déclarant d'exploiter toutes ses chances. Il faut tenir compte des cartes intermédiaires, le 9 ici a un grand rôle à jouer.

Est prend du Roi de Cœur et joue Carreau vers le 9. S'il est pris du 10 ou du Valet, le déclarant teste les Piques, et finit par l'impasse au Roi de Carreau plus tard.

Si comme ici, Valet et 10 sont placés, le 9 est pris du Roi, la levée de Carreau est affranchie.

Les Piques étant également 3-3, Est terminera la donne avec huit levées, pour sans doute un bon coup !

♠ RV97
 ♥ 52
 ♦ 9842
 ♣ 985
 ♠ 54
 ♥ ARV86
 ♦ 1053
 ♣ R63
 ♠ 108632
 ♥ D74
 ♦ AV
 ♣ A74

♠ AD
 ♥ 1093
 ♦ RD76
 ♣ DV102

30

Entame : ♦ 8

Par : Ouest 2♥ +1

Sud	Ouest	Nord	Est
		—	—
1 ♦	1 ♥	—	2 ♦
—	2 ♥	—	—
—			
Enchères ★☆☆ Jeu de la carte ★☆☆			

1♥ = De 8 à 17 H, avec au moins cinq cartes.

2♦ = Au moins 11 DH, avec trois cartes à Cœur.

2♥ = Intervention minimum (de 8 à 12 H).

Le déclarant prend l'entame de l'As du mort et ne se précipite pas sur les atouts, au risque de ne faire que huit levées, pas suffisant en tournoi par paires.

Ouest rejoue Carreau pour ouvrir la coupe. Quoi que rejoue la défense, il ne sera pas embêté, il prend en main, joue Carreau coupé et, maintenant, fait tomber les atouts, pour neuf levées.

NB : N'oubliez pas de couper du côté court avant de faire tomber les atouts.

<p>♠ 76 ♥ DV108 ♦ RD63 ♣ 1054</p> <p>♠ AR1054 ♥ 75 ♦ 54 ♣ DV96</p>	<p>♠ D982 ♥ R9642 ♦ 8 ♣ 873</p> <p>31</p>	Sud	Ouest	Nord	Est
		1 ♦	1 ♠	X	3 ♠
		X	—	5 ♦	—
		—	—		
<p>Entame : ♠ As</p> <p>Par : Sud 5 ♦ =</p>	<p>♠ V3 ♥ A3 ♦ AV10972 ♣ AR2</p>	<p>Enchères ★★☆☆ Jeu de la carte ★★☆☆</p>			

X = Spoutnik, au moins quatre Cœurs, au moins 8 HL.

3♠ = Barrage, main faible avec quatre cartes à Pique et, le plus souvent, un singleton.

X = Trois cartes à Cœur, ou au moins 18 H. Sud n'a que 17 H, mais avec six Carreaux, la main vaut largement cette enchère. L'ouvreur espère jouer 3SA si Nord arrête les Piques.

5♦ = Ce superbe fit à Carreau vaut bien un effort. Pas d'arrêt Pique, sinon 3SA.

Sud perd deux Piques, prend le retour Trèfle, monte au mort au deuxième tour de Carreau et laisse filer la Dame de Cœur qui fait la levée. Cœur pour l'As, Carreau pour la Dame, le Valet de Cœur, Est joue le Roi, coupé.

Mais il faut encore remonter au mort pour chercher le 10 de Cœur affranchi. Avez-vous gardé précieusement la meilleure carte de votre jeu, le 2 de Carreau (pris du 6 du mort pour remonter) ?

Si vous n'y avez pas pensé dès le début de la donne, il vous manquera une remontée.

<p>♠ DV96 ♥ V832 ♦ 1075 ♣ DV</p> <p>♠ R543 ♥ A976 ♦ — ♣ R9752</p>	<p>♠ 1087 ♥ R4 ♦ AR86432 ♣ 4</p> <p>32</p>	Sud	Ouest	Nord	Est
			—	—	3 ♦
		—	—	—	
<p>Entame : ♠ As</p> <p>Par : Est 3 ♦ +1</p>	<p>♠ A2 ♥ D105 ♦ DV9 ♣ A10863</p>	<p>Enchères ★☆☆☆ Jeu de la carte ★★☆☆</p>			

3♦ = Sept cartes dans une main faible.

Passé en Sud = Certes 13 points, mais aucune enchère possible.

Sud entame l'As de Pique faute de mieux (après un barrage, il faut chercher à faire une entame agressive) et en rejoue pour affranchir un pli. Le déclarant prend du Roi du mort, rentre en main à Cœur, joue As-Roi de Carreau puis Trèfle vers le Roi.

Sud plonge de l'As (sinon il ne le fait plus), mais n'a aucun moyen de rendre la main à son partenaire pour encaisser le Pique.

Est défait un Pique sur le Roi de Trèfle du mort après avoir joué Cœur pour l'As, avant de rentrer en coupant un Cœur (Dame-Valet fournis par Nord à Trèfle font penser qu'il pourrait couper pour faire un uppercut, et Sud n'a plus l'air d'avoir de Pique pour faire une promotion d'atout). En main, Est rejoue Carreau, les deux atouts restants s'écrasent ensemble, plus un.

♠ 43
 ♥ ADV43
 ♦ AD82
 ♣ 43

♠ ARDV10
 ♥ 52
 ♦ 10974
 ♣ RD

♠ 862
 ♥ 76
 ♦ R65
 ♣ V8752

♠ 975
 ♥ R1098
 ♦ V3
 ♣ A1096

Entame : ♠ 2
 Par : NS 3♥ =

Sud	Ouest	Nord	Est
		1♥	—
2♥	2♠	—	—
3♥	—	—	—

♠ RD2
 ♥ R73
 ♦ V54
 ♣ DV75

♠ A8543
 ♥ 8
 ♦ AR63
 ♣ R108

♠ V9
 ♥ A10965
 ♦ 10987
 ♣ 92

♠ 1076
 ♥ DV42
 ♦ D2
 ♣ A643

Entame : ♦ 4
 Par : EO 2♦ +2

Sud	Ouest	Nord	Est
			—
—	1♠	—	1 SA
—	2♦	—	—
—			

♠ R865
 ♥ RD108
 ♦ 8
 ♣ R932

♠ 932
 ♥ 9
 ♦ RDV10
 ♣ V8764

♠ 1074
 ♥ V2
 ♦ A7632
 ♣ D105

♠ ADV
 ♥ A76543
 ♦ 954
 ♣ A

Entame : ♦ Roi
 Par : NS 6♥ =

Sud	Ouest	Nord	Est
1♥	—	4♦	—
4 SA	—	5♦	—
6♥	—	—	—

♠ AD103
 ♥ RDV9652
 ♦ 10
 ♣ 5

♠ RV76
 ♥ 108
 ♦ AR54
 ♣ D102

♠ 82
 ♥ A43
 ♦ D2
 ♣ AR9864

♠ 954
 ♥ 7
 ♦ V98763
 ♣ V73

Entame : ♥ 7
 Par : EO 3SA +1

Sud	Ouest	Nord	Est
	1♦	1♥	2♣
—	3♣	3♥	3 SA
—	—	—	

♠ V2
 ♥ R9
 ♦ D73
 ♣ AR6543

♠ 76
 ♥ AD107
 ♦ RV62
 ♣ DV9

♠ 10983
 ♥ 6542
 ♦ 1085
 ♣ 108

♠ ARD54
 ♥ V83
 ♦ A94
 ♣ 72

Entame : ♥ 5
 Par : NS 3SA +1

Sud	Ouest	Nord	Est
		1 ♣	—
1 ♠	X	2 ♣	—
2 ♦	—	2 SA	—
3 SA	—	—	—

♠ 86
 ♥ D953
 ♦ V85
 ♣ A987

♠ RV109753
 ♥ V87
 ♦ A43
 ♣ —

♠ AD2
 ♥ 104
 ♦ R106
 ♣ D10543

♠ 4
 ♥ AR62
 ♦ D972
 ♣ RV62

Entame : ♥ 5
 Par : EO 4♠ =

Sud	Ouest	Nord	Est
			—
1 ♦	3 ♠	—	4 ♠
—	—	—	—

♠ 10862
 ♥ A102
 ♦ V3
 ♣ R864

♠ RD9
 ♥ D843
 ♦ RD42
 ♣ D9

♠ AV43
 ♥ 96
 ♦ 109865
 ♣ 107

♠ 75
 ♥ RV75
 ♦ A7
 ♣ AV532

Entame : ♦ Roi
 Par : NS 3♣ +1

Sud	Ouest	Nord	Est
1 ♣	X	1 ♠	2 ♦
—	—	3 ♣	—
—	—	—	—

♠ DV72
 ♥ 1032
 ♦ V104
 ♣ 863

♠ 65
 ♥ A976
 ♦ RD53
 ♣ R75

♠ A98
 ♥ RDV85
 ♦ A6
 ♣ A42

♠ R1043
 ♥ 4
 ♦ 9872
 ♣ DV109

Entame : ♣ Dame
 Par : EO 6♥ =

Sud	Ouest	Nord	Est
	1 ♦	—	1 ♥
—	2 ♥	—	2 SA
—	3 ♥	—	4 SA
—	5 ♦	—	6 ♥
—	—	—	—

BATTLE 13

44.95 €

LE NOUVEAU JEU DE SOCIETE
Initiez vos enfants, petit-enfants ou amis
*au bridge en jouant à **BATTLE 13***

<http://www.Bridgeplus.com>
euriell@bridgeplus.com - 02.41.37.04.74

